



PREFEITURA MUNICIPAL DE ARAXÁ/MG

Secretaria M. de Obras Públicas e Mobilidade Urbana

Avenida Rosália Isaura nº 275, Bairro Guilhermina Vieira Chaer

Centro Administrativo - Fone: 3691-7039/3691-7054

PREÂMBULO

PROCESSO LICITATÓRIO Nº 054/2018

MODALIDADE PREGÃO PRESENCIAL Nº 08.044/2018

O **MUNICÍPIO DE ARAXÁ - MG**, com sede na Rua Presidente Olegário Maciel, nº 306, 2º Piso, CEP: 38.183-186, Centro, nesta cidade, através da Secretaria Municipal de Obras Públicas e Mobilidade Urbana e do Pregoeiro, torna público a abertura do **Processo Licitatório nº 054/2018** na modalidade **Pregão Presencial nº 08.044/2018**, do tipo **Menor Preço Global**, na forma de execução indireta, sendo o regime de execução a **empreitada por preço unitário**, tendo por finalidade a contratação de empresa especializada em serviços de engenharia civil conforme objeto descrito no item 1 deste Edital, e será regido pela Lei Municipal nº 4.724 de 09 de agosto de 2005, Decreto Municipal nº 404 de 06 de setembro de 2005, pela Lei nº 10.520 de 17 de julho de 2002, pelo Decreto nº 3.555, de 08 de agosto de 2000, Lei Complementar 123 de 14 de dezembro de 2006 e subsidiariamente pela Lei nº 8.666, de 21 de junho de 1993, suas alterações, e demais normas pertinentes, e pelas condições estabelecidas pelo presente Edital e seus respectivos anexos.

Constituem anexos deste instrumento convocatório, dele fazendo parte integrante:

Anexo I - Termo de Referência Composto de Planilha Quantitativa Orçamentária, Cronograma Físico-Financeiro, Memorial Descritivo e Especificações Técnicas, Memorial Fotográfico e Projetos;

Anexo II - Modelo de Proposta de Preços;

Anexo III - Modelo de Declaração Geral;

Anexo IV - Modelo de Termo de Credenciamento;

Anexo V - Declaração de Pleno Atendimento aos Requisitos de Habilitação

Anexo VI - Modelo de Atestado de Visita Técnica;

Anexo VII - Carta com indicação do representante para assinatura contrato;

Anexo VIII - Modelo de Declaração de Disponibilidade de Pessoal/Aparelhamento Técnico e Conhecimento das Condições e Local da Obra;

Anexo IX - Modelo Declaração de Enquadramento de Micro Empresa ou EPP;

Anexo X - Modelo de Minuta de Contrato;

Endereço, Data e Horário do Certame:

Local: Setor de Licitação - Rua Alexandre Gondim, nº 112 - CEP. 38.183-100 - Bairro Centro - Araxá - MG

Data: 06 de Abril de 2018

Horário: 09h00min

1 - DO OBJETO

1.1 - Constitui objeto da presente licitação a contratação de empresa especializada em engenharia civil, incluindo o fornecimento de material e mão de obra para intervenção estrutural em galeria e abas de ligação da Avenida Padre Vicente Priant e Rua dos João de Barros, conforme previsto neste edital e seus anexos.

2 - DA ÁRE SOLICITANTE

2.1 - Secretaria Municipal de Obras Públicas e Mobilidade Urbana.



PREFEITURA MUNICIPAL DE ARAXÁ/MG

Secretaria M. de Obras Públicas e Mobilidade Urbana

Avenida Rosália Isaura nº 275, Bairro Guilhermina Vieira Chaer

Centro Administrativo - Fone: 3691-7039/3691-7054

3 - DA SESSÃO PÚBLICA

3.1 - A abertura da presente licitação dar-se-á em sessão pública e será realizada no local, data e horário previsto no preâmbulo acima, e dirigida pelo Pregoeiro **FABRÍCIO ANTÔNIO DE ARAÚJO** e componentes da Equipe de Apoio designados através da Portaria nº 21 de 04 de julho de 2016.

3.2 - No dia, local e horário acima previsto, na presença das licitantes e demais pessoas presentes à Sessão Pública do Pregão, o Pregoeiro, inicialmente, fará o credenciamento e identificação dos representantes das empresas proponentes, e posteriormente declarará aberta a sessão do PREGÃO, oportunidade em que não mais aceitará novos proponentes, dando início ao recebimento dos envelopes nº 01- PROPOSTA DE PREÇOS e 02- DOCUMENTOS DE HABILITAÇÃO, exclusivamente dos participantes devidamente credenciados.

3.3 - Para todas as referências de tempo contidas neste edital será observado o horário oficial de Brasília - DF.

3.4 - O recebimento dos envelopes contendo os Documentos de Habilitação e as Propostas de Preços deverão ser entregues em envelopes fechados e separados, no endereço acima mencionado.

3.5 - Caso algum licitante, por qualquer motivo, esteja impossibilitado de fazer a entrega presencial dos envelopes através de seus empregados ou representante credenciado ou por meio de mensageiro, poderá fazê-la via Correios, com registro, devendo, nesta situação, chegarem ao destino até o dia, horário e local, fixados no preâmbulo deste ato convocatório; caso algum dos envelopes não tenha a rubrica do representante legal do licitante no fecho, este será rubricado, na abertura do certame, pelo Pregoeiro, Equipe de Apoio e por todos os representantes, credenciados, presentes.

3.6 - Se não houver tempo suficiente para a habilitação e julgamento das propostas em um único momento, em face do exame da documentação e da conformidade das propostas apresentadas com os requisitos do ato convocatório, os envelopes não abertos, já rubricados no fecho, ficarão em poder do Pregoeiro e Equipe de Apoio até a data e horário marcado para prosseguimento dos trabalhos.

4 - DAS CONDIÇÕES DE PARTICIPAÇÃO

4.1 - Poderão participar da presente licitação qualquer empresa ou sociedade estabelecida no Brasil, que esteja credenciada para execução de obras e serviços equivalentes ao objeto do presente Edital, desde que não infrinjam o art. 9º da Lei nº 8.666/93 e estejam em condições de atender todas as exigências do presente Edital de Pregão Presencial.

4.2 - Não poderão participar deste pregão:

4.2.1 - Empresas com falência, concordata ou insolvência, judicialmente decretadas, ou em processo de recuperação judicial ou extrajudicial, em dissolução ou em liquidação, estrangeiras que não funcionem no país, salvo as amparadas por Certidão emitida pela instância judicial competente que indique expressamente sua aptidão econômica e financeira para participar do procedimento licitatório nos termos da lei de regência (Ac. 8.271/2011-2ª Câmara. TCU. DOU nº 191, terça-feira, 4 de outubro de 2011. Pag. 157).

4.2.2. Empresas que estejam reunidas em consórcio e não sejam controladas, coligadas ou subsidiárias entre si, qualquer que seja a sua forma de constituição, assim entendidas aquelas que tenham diretores, sócios ou representantes legais comuns, ou que utilizem recursos materiais, tecnológicos ou humanos em comum, exceto se demonstrado que não agem representando interesse econômico em comum;



PREFEITURA MUNICIPAL DE ARAXÁ/MG

Secretaria M. de Obras Públicas e Mobilidade Urbana

Avenida Rosália Isaura nº 275, Bairro Guilhermina Vieira Chaer

Centro Administrativo - Fone: 3691-7039/3691-7054

4.2.2.1. **JUSTIFICATIVA/MOTIVAÇÃO:** Considerando que é ato discricionário da Administração diante da avaliação de conveniência e oportunidade no caso concreto; Considerando que os preços dos serviços licitados são muito baixos e os serviços não possuem nenhuma complexidade ou são de grandes dimensões; Considerando que existem no mercado diversas empresas com potencial técnico, profissional e operacional, suficiente para atender satisfatoriamente às exigências previstas neste edital; Considerando as características do mercado, as empresas podem sozinhas participar da licitação e posteriormente fornecer o objeto licitado; Considerando que a admissão do consórcio na licitação poderá ocasionar dificuldades de gestão da obra; Considerando que ao contrário, permitir o consorciamento traria potencial risco de restrição à competição. Ademais, os Acórdãos nº 1.305/2013 - TCU - Plenário, nº 1.636/2007 - TCU - Plenário e nº 566/2006 - TCU - Plenário, são no sentido de que a permissão de empresas participarem da licitação pública reunidas em consórcio recai na discricionariedade da Administração. Enfim, não será admitida a participação de consórcios.

4.2.3. Empresa cujos diretores, gerentes, sócios e responsáveis técnicos sejam servidores ou dirigentes da Prefeitura Municipal de Araxá, membro efetivo ou substituto da Comissão Permanente de Licitação, bem como Pregoeiro ou Membro da Equipe de Apoio.

4.2.4 - Empresas que tenham sido declaradas inidôneas para licitar ou contratar com a Administração Pública;

4.2.5 - Empresas com o direito suspenso de participar de licitação e impedida de contratar com o Município de Araxá;

4.3 - A observância das vedações dos itens anteriores é de inteira responsabilidade do licitante, que pelo descumprimento, se sujeita às penalidades previstas neste edital.

4.4 - Cada licitante deverá apresentar apenas uma proposta, sendo vedada à participação na proposta de outra licitante, a qualquer pretexto.

4.5 - Serão desconsiderados, documentos ou propostas apresentadas em cópia ilegível, fac-símiles ou e-mails.

4.6 - As cópias dos documentos originais somente serão aceitas se completamente legíveis, mesmo que autenticadas.

4.7 - A Pregoeiro e Equipe de apoio reserva-se no direito de solicitar o original de qualquer documento, sempre que tiver dúvida e julgar necessário.

4.8 - A validade dos documentos apresentados será aquela constante de cada documento ou estabelecida em lei. Os documentos (CERTIDÕES) que não possuem prazo de vigência estabelecido pelo órgão expedidor, deverão ser datados dos últimos 180 (cento e oitenta) dias anteriores à data de abertura deste Pregão Presencial, exceto os atestados de capacidade técnica.

4.9 - Os documentos originais que acompanham as cópias, para efeito de autenticação, serão devolvidos, após conferência, aos interessados.

4.10 - A simples participação da licitante no presente Pregão Presencial implica nos seguintes compromissos:

- a) Estar ciente das condições da licitação, assumir a responsabilidade pela autenticidade de todos os documentos apresentados e fornecer quaisquer informações complementares solicitadas pelo Pregoeiro e Equipe de apoio;



PREFEITURA MUNICIPAL DE ARAXÁ/MG

Secretaria M. de Obras Públicas e Mobilidade Urbana

Avenida Rosália Isaura nº 275, Bairro Guilhermina Vieira Chaer

Centro Administrativo - Fone: 3691-7039/3691-7054

- b) Aceitação e submissão a todas as condições estabelecidas neste Pregão Presencial, bem como o compromisso formal de executar os serviços de acordo com as especificações e descrições dos Anexos que acompanham este edital, alocando todos os equipamentos, pessoal e materiais necessários e tomar todas as medidas para assegurar adequado controle de qualidade, obedecendo fielmente as Normas Brasileiras de Construções;
- c) A inclusão, na proposta, dos encargos sociais trabalhistas, taxas devidas pela execução do serviço a órgão Federal, Estadual ou Municipal, correndo as mesmas por conta da empresa proponente, enfim, quaisquer outras despesas necessárias à realização dos serviços, bem assim, deduzidos quaisquer descontos que venham a ser concedidos, e implica, também, a ciência de que, se vencedora, a licitante deverá realizar os serviços pelo valor resultante da sua proposta;
- d) Que se compromete a manter, durante todo o período de execução do contrato, em compatibilidade com as obrigações assumidas, todas as condições de habilitação e qualificação exigidas nesta licitação, além daquelas pertinentes à legislação trabalhista.

5 - DA APRESENTAÇÃO DOS ENVELOPES DE DOCUMENTAÇÃO DE HABILITAÇÃO E DA PROPOSTA DE PREÇOS

5.1 - Os documentos de habilitação e a proposta de cada licitante deverão ser apresentados em **envelopes distintos, indevassáveis e colados, contendo em sua parte externa, além da razão social, CNPJ e endereço do licitante, os seguintes dizeres:**

ENVELOPE Nº 01: PROPOSTA DE PREÇOS

A

PREFEITURA MUNICIPAL DE ARAXÁ - MG

Processo Licitatório nº 054/2018

Modalidade Pregão Presencial nº 08.044/2018

Dia e Horário da Sessão: 06/04/2018 às 09h00min

Razão Social:

CNPJ:

Endereço:

ENVELOPE Nº 02: DOCUMENTOS DE HABILITAÇÃO

A

PREFEITURA MUNICIPAL DE ARAXÁ - MG

Processo Licitatório nº 054/2018

Modalidade Pregão Presencial nº 08.044/2018

Dia e Horário da Sessão: 06/04/2018 às 09h00min

Razão Social:

CNPJ:

Endereço:



PREFEITURA MUNICIPAL DE ARAXÁ/MG

Secretaria M. de Obras Públicas e Mobilidade Urbana

Avenida Rosália Isaura nº 275, Bairro Guilhermina Vieira Chaer

Centro Administrativo - Fone: 3691-7039/3691-7054

6 - DA REPRESENTAÇÃO E DO CREDENCIAMENTO

6.1. Na sessão pública para recebimento das propostas e da documentação de habilitação o licitante deverá se apresentar para credenciamento, junto ao Pregoeiro, diretamente ou através de seu representante que, devidamente identificado e credenciado por meio legal, será o único admitido a intervir no procedimento licitatório, no interesse do representado.

6.2 - O Credenciamento Será da Seguinte Forma:

a) **se dirigente, proprietário, sócio ou assemelhado da empresa proponente, deverá ser apresentada:**

a.1) Cópia do Ato constitutivo, estatuto ou contrato social, em vigor, devidamente registrados na Junta Comercial, em se tratando de sociedades empresárias, e no caso de sociedade por ações, acompanhadas de documentos de eleição de seus administradores;

a.1.1) Se as alterações, em sua totalidade, tiverem sido consolidadas em um só documento, devidamente registrado na Junta Comercial, bastará a apresentação do contrato social consolidado, documento que consubstancia a consolidação de todas as alterações realizadas. Do contrário, o licitante poderá apresentar a versão original, acompanhada das alterações promovidas e registradas no órgão competente.

a.2) Inscrição do ato constitutivo, no caso de sociedades simples, acompanhado de prova da diretoria em exercício;

a.3) Decreto de autorização, em se tratando de empresa ou sociedade estrangeira em funcionamento no País, e ato de registro ou autorização para funcionamento expedido pelo órgão competente, quando as atividades assim o exigir.

b) **se representante legal, deverá apresentar:**

b.1) Instrumento Público ou particular de procuração, este com a **FIRMA DO OUTORGANTE DEVIDAMENTE RECONHECIDA**, em que conste o nome da empresa outorgante, bem como de todas as pessoas com poderes para a outorga de procuração, e, também, o nome do outorgado, constando ainda, a indicação de amplos poderes para dar lance(s) em licitação pública; **ou**

b.2) Termo de Credenciamento conforme modelo no **Anexo IV** deste edital outorgado pelo representante legal do licitante **COM A FIRMA DO OUTORGANTE DEVIDAMENTE RECONHECIDA**, comprovando a existência dos necessários poderes para formulação de propostas e para prática de todos os demais atos inerentes ao certame.

OBS: Em ambos os casos (b.1 ou b.2), deverá ser acompanhado do ato de investidura, do outorgante como dirigente da empresa (documento previsto no item a.1 ou a.2).

c) **se empresa individual, deverá apresentar:**

c.1) Registro comercial, no caso de empresa individual, devidamente registrado.

6.2.1 - É obrigatório a apresentação da cédula de identidade ou outro documento equivalente (original e cópia) do estatutário legal ou representante legal que irá participar do pregão.

6.3 - Os proponentes deverão apresentar Declaração de Pleno Atendimento aos Requisitos de Habilitação,



PREFEITURA MUNICIPAL DE ARAXÁ/MG

Secretaria M. de Obras Públicas e Mobilidade Urbana

Avenida Rosália Isaura nº 275, Bairro Guilhermina Vieira Chaer

Centro Administrativo - Fone: 3691-7039/3691-7054

conforme modelo disponível no **Anexo V**. É facultado ao proponente credenciado manifestar a declaração oralmente, devendo ser constada na Ata tal declaração.

6.4 - O instrumento de procuração público, ou particular com firma reconhecida, deve ostentar os necessários poderes para formulação de propostas e para a prática de todos os demais atos inerentes ao certame, devendo vir acompanhado dos documentos de constituição da empresa ou do registro como empresário individual.

6.5 - Cada credenciado poderá representar apenas um licitante.

6.6 - As Microempresas e Empresas de Pequeno Porte terão tratamento diferenciado previsto na Lei Complementar 123/2006.

6.7 - Nos termos do art. 8º da Instrução Normativa nº 103, de 30/04/2007, do Departamento Nacional de Registro do Comércio - DNRC, para obterem tratamento diferenciado e simplificado na licitação, os licitantes deverão comprovar a condição de Microempresa (ME) ou Empresa de Pequeno Porte (EPP) ou equiparada mediante a apresentação de:

6.7.1 - Se inscrito no Registro Público de Empresas Mercantis:

- a) Declaração de enquadramento arquivada, **OU** Certidão simplificada expedida pela Junta Comercial, ou equivalente, da sede da Microempresa (ME) ou da Empresa de Pequeno Porte (EPP), **E, AINDA:**
- b) Declaração de Enquadramento de Micro Empresa ou EPP, podendo ser utilizado o modelo previsto no Anexo IX desse edital.

6.7.2 - Se inscrito no Registro Civil de Pessoas Jurídicas:

- a) Declaração de enquadramento arquivada, **OU** Certidão de Breve Relato do Cartório de Registro Civil de Pessoas Jurídicas, ou equivalente, da sede da Microempresa (ME) ou da Empresa de Pequeno Porte (EPP), **E, AINDA:**
- b) Declaração de Enquadramento de Micro Empresa ou EPP, podendo ser utilizado o modelo previsto no Anexo IX desse edital.

6.7.3 - No caso de Microempresa (ME) ou Empresa de Pequeno Porte (EPP) com início de atividade no ano calendário corrente, deverá apresentar declaração de que não se enquadra na hipótese do § 10 do art. 3º da LC 123/2006.

6.7.4 - A declaração prevista na alínea “b” dos itens 6.7.1 e 6.7.2 e item 6.7.3 acima deverão estar devidamente assinados pelo representante legal ou procurador da empresa e seu contador com reconhecimento de firma de ambos os signatários.

6.7.5 - A falta de comprovação da condição de ME ou EPP prevista nos itens 6.7.1 e 6.7.2 e item 6.7.3 acima, ou apresentação em desacordo, inclusive falta de reconhecimento de firma na declaração da alínea “b” dos itens 6.7.1 e 6.7.2 e item 6.7.3, como previsto nesse edital, não será motivo de inabilitação do licitante, ficando assim, impedida apenas de exercer o tratamento diferenciado previsto na Lei complementar nº 123/2006.

6.8 - O licitante que apresentar declaração falsa responderá por seus atos, civil, penal e administrativamente.

6.9 - A documentação referente ao credenciamento deverá ser apresentada **FORA DOS ENVELOPES.**

6.10 - Caso o contrato social ou estatuto determinem que mais de uma pessoa deva assinar o



PREFEITURA MUNICIPAL DE ARAXÁ/MG

Secretaria M. de Obras Públicas e Mobilidade Urbana

Avenida Rosália Isaura nº 275, Bairro Guilhermina Vieira Chaer

Centro Administrativo - Fone: 3691-7039/3691-7054

credenciamento para o representante da empresa, a falta de qualquer uma delas invalida o documento para os fins deste procedimento licitatório.

6.11 - Não será inabilitada na fase documental nem será desclassificada a proposta em função do não credenciamento do licitante, porém o mesmo ficará impedido de participar da etapa de lances ou manifestar intenção de recurso.

6.12 - Para exercer os direitos de ofertar lances e/ou manifestar intenção de recorrer, é obrigatório a presença da licitante ou de seu representante em todas as sessões públicas referentes à licitação.

6.13 - Todos os documentos, exigidos no presente instrumento convocatório, poderão ser apresentados em original, por qualquer processo de cópia autenticada por tabelião, por servidor da Administração, ou publicação em órgão da imprensa oficial. Os documentos expedidos pela Internet poderão ser apresentados em forma original ou cópia reprográfica sem autenticação e estarão sujeitas as verificações de sua autenticidade.

6.14 - Não serão autenticados pelo pregoeiro e equipe de apoio cópia simples (xerox) de cópia autenticada pelo Cartório, serão autenticados somente cópia simples com original.

6.15 - Caso haja suspensão de sessão, fica admitido um novo termo credenciamento nas mesmas condições anteriores, quando houver impossibilidade de comparecimento do credenciado.

7 - DA PROPOSTA DE PREÇOS

7.1 - A proposta deverá ser apresentada em uma via, datilografada ou processada em computador, em papel timbrado da empresa, contendo razão social, endereço atualizado, CNPJ, telefone/fax/e-mail, datada, sem rasuras, acréscimos e entrelinhas, em linguagem clara e que não dificulte a exata compreensão do seu enunciado (podendo ser usado o modelo previsto no **Anexo II**). Sua(s) folha(s) deve(m) ser assinada(s) ou rubricada(s) **pelo representante legal da empresa e deverá obrigatoriamente** conter:

7.1.2 - Indicação do preço global da proposta, expresso em numeral e por extenso, que corresponderá ao somatório total da planilha.

7.1.3 - Apresentação de planilha descrevendo os serviços a serem executados, preenchidos as colunas de unidade, quantidade, preço unitários com BDI e preço total conforme modelo constante do **Anexo II**.

7.1.3.1 - Não há necessidade de apresentar a planilha com duas colunas de preços unitários, apenas a coluna referente ao preço unitário com BDI, devendo o mesmo ser cravado direto com duas casas decimais.

7.2 - Apresentação do Cronograma físico-financeiro previsto no **item 18 do Anexo I (Termo de Referência)** devidamente preenchido, fazendo parte da proposta.

7.3 - Indicação do prazo de validade da proposta, que deverá ser de, no mínimo, 60 (sessenta dias) dias, a contar da data de apresentação da mesma.

7.4 - Declaração expressa da licitante constando que estão incluídas no preço global da proposta todas as despesas com instalações de máquinas, equipamentos próprios, como também as despesas de aquisição de ferramentas materiais, inclusive o seu transporte até o local de execução da obra, seu armazenamento e guardam, todos os equipamentos de segurança individual e coletiva e providências pertinentes, assim como as despesas relativas à mão de obra necessária a tais atividades, incluindo as previstas em leis sociais, seguros, fretes, impostos de qualquer natureza, lucro e outros encargos ou acessórios.



PREFEITURA MUNICIPAL DE ARAXÁ/MG

Secretaria M. de Obras Públicas e Mobilidade Urbana

Avenida Rosália Isaura nº 275, Bairro Guilhermina Vieira Chaer

Centro Administrativo - Fone: 3691-7039/3691-7054

7.5 - A proposta deverá referir-se a todo o objeto especificado na presente licitação, não se admitindo propostas para execução parcial do objeto.

7.6 - Os preços deverão ser expressos em moeda corrente do país.

7.7 - Cabe à licitante fazer minucioso estudo, verificação e comparação de todos os documentos apresentados, dos detalhes, das especificações e demais documentos integrantes da documentação técnica fornecida pela Prefeitura para execução dos serviços, inclusive dos dados apurados quando da visita técnica.

7.8 - Com o recebimento da proposta, a Prefeitura entenderá que todos os projetos, prazos, especificações e local foram detalhadamente analisados pela licitante e que todos os materiais e mão de obra foram considerados para a execução dos serviços.

7.9 - Após a fase de habilitação, não cabe desistência da proposta, salvo por motivo justo decorrente de fato superveniente e aceito pela Administração.

7.10 - O preço global proposto, as quantidades de serviços e os preços unitários consignados na planilha quantitativa orçamentária, serão de exclusiva e total responsabilidade da licitante, não lhe assistindo direito de pleitear qualquer alteração dos mesmos, que por ventura venha majorar o valor total da proposta.

8 - DO CRITÉRIO DE JULGAMENTO

8.1 - O critério de julgamento será o **de menor preço**, representado pelo **menor valor global ofertado**, desde que observadas as especificações e demais condições estabelecidas neste Edital e seus Anexos.

8.1.1 - Para análise dos documentos e das propostas comerciais, o Pregoeiro e Equipe de apoio poderá solicitar à Secretaria Municipal de Obras Públicas e Mobilidade Urbana manifestação por meio de parecer conclusivo, ou por meio de manifestação verbal emitida por seus membros que estiverem presentes na sessão, hipótese em que a manifestação será consignada em ata.

8.2 - Considera-se preço global da proposta a soma dos valores relativos ao custo total apresentado na planilha.

8.3 - DA CLASSIFICAÇÃO E DESCLASSIFICAÇÃO DAS PROPOSTAS DE PREÇOS:

8.3.1 - Abertos os envelopes de PROPOSTA DE PREÇOS, estas serão analisadas e verificadas se atende todas as exigências, especificações e condições estabelecidas neste Edital e seus Anexos.

8.3.2 - O Pregoeiro classificará o autor da proposta de menor preço, representado pelo menor valor total do objeto e aqueles que tenham apresentado propostas em valores sucessivos e superiores em até 10% (dez por cento) à proposta de menor preço, para participarem dos lances verbais.

8.3.3 - Se não houver, no mínimo 3 (três) propostas de preços nas condições definidas no item 8.3.2 acima, o Pregoeiro classificará as melhores propostas subsequentes, até o máximo de 3 (três), para que seus autores participem dos lances verbais, quaisquer que sejam os preços oferecidos nas propostas apresentadas.

8.3.4 - Serão desclassificadas as propostas:

- a) Não atenda às exigências estabelecidas neste edital ou em diligência;
- b) Não se refira à integralidade do objeto licitado;



PREFEITURA MUNICIPAL DE ARAXÁ/MG

Secretaria M. de Obras Públicas e Mobilidade Urbana

Avenida Rosália Isaura nº 275, Bairro Guilhermina Vieira Chaer

Centro Administrativo - Fone: 3691-7039/3691-7054

- c) Apresente valores unitários e global, superior ao limite estabelecido pela Administração, conforme planilha orçamentária contida no **Item 17 do Anexo I (Termo de Referência)**;

c.1) Para aplicação da alínea “c” acima, o pregoeiro levará em conta o valor unitário e total que estiver acima do preço estimado pela Administração. Não serão desclassificadas propostas eivadas de simples defeitos ou valores irrelevantes, ou seja, quando o valor que estiver acima do preço estimado for irrisório/insignificante não gerando assim prejuízo para Administração Pública.

- d) Contenha em seu texto rasuras, emendas, borrões, entrelinhas, irregularidade ou defeito de linguagem capaz de dificultar o julgamento;
- e) Apresente preços simbólicos, irrisórios ou de valor zero, superestimados, incompatíveis com os preços e insumos de mercado, acrescidos dos respectivos encargos, exceto quando se referirem a materiais e instalações de propriedade do licitante, para os quais ele renuncie à parcela ou à totalidade da remuneração;
- f) Que forem omissas em pontos essenciais, de modo a ensejar dúvidas, ou que se oponham a qualquer dispositivo legal vigente;

8.3.5 - Também será desclassificada a proposta final que apresentar preços manifestamente inexequíveis, assim considerados aqueles que, comprovadamente, forem insuficientes para a cobertura dos custos decorrentes da contratação pretendida;

8.3.5.1 - Considerar-se-á inexequível a proposta que não venha a ter demonstrada sua viabilidade por meio de documentação que comprove que os custos envolvidos na contratação são coerentes com os de mercado.

8.3.6 - A inexequibilidade dos valores referentes a itens isolados da planilha a ser apresentada junto com a proposta, desde que não contrariem instrumentos legais, não caracteriza motivo suficiente para a desclassificação da proposta.

8.3.7 - Se houver indícios de inexequibilidade da proposta de preço, ou em caso da necessidade de esclarecimentos complementares, poderá ser efetuada diligência, na forma do § 3º do art. 43 da Lei n.º 8.666/93, para efeito de comprovação de sua exequibilidade, podendo-se adotar, dentre outros, os seguintes procedimentos:

- a) questionamentos junto à proponente para a apresentação de justificativas e comprovações em relação aos custos com indícios de inexequibilidade;
- b) pesquisas em órgãos públicos ou empresas privadas;
- c) verificação de outros contratos que a proponente mantenha com a Administração ou com a iniciativa privada;
- d) pesquisa de preço com fornecedores dos insumos utilizados;
- e) verificação de notas fiscais de serviços prestados pela proponente;
- f) consultas às Secretarias de Fazenda Federal, Distrital, Estadual ou Municipal;
- g) análise de soluções técnicas escolhidas e/ou condições excepcionalmente favoráveis que a proponente disponha para a prestação dos serviços;
- h) demais verificações que porventura se fizerem necessárias.

8.3.8 - Não havendo a comprovação da exequibilidade da proposta, esta será desclassificada.

8.3.9 - Se a proposta classificada em primeiro lugar não for aceitável, ou for desclassificada, o Pregoeiro examinará a proposta subsequente, e, assim sucessivamente, na ordem de classificação, até a apuração de uma proposta que atenda ao Edital.

8.3.9.1 - Nessa situação, o Pregoeiro poderá negociar com o licitante para que seja obtido preço melhor.



PREFEITURA MUNICIPAL DE ARAXÁ/MG

Secretaria M. de Obras Públicas e Mobilidade Urbana

Avenida Rosália Isaura nº 275, Bairro Guilhermina Vieira Chaer

Centro Administrativo - Fone: 3691-7039/3691-7054

8.3.10 - No julgamento das propostas, o Pregoeiro poderá sanar erros ou falhas que não alterem sua substância, mediante despacho fundamentado, registrado em ata e acessível a todos, atribuindo-lhes validade e eficácia para fins de classificação.

8.3.11 - Erros meramente formais no preenchimento da Planilha não será motivo suficiente para a desclassificação, quando a proposta atender em sua essência aos requisitos do edital.

8.3.12 - Se a licitante não aceitar as correções prevista no item 8.3.10 acima, sua proposta será desclassificada, o que equivalerá à desistência do certame.

8.3.13 - Verificado em qualquer momento, até o término do contrato, incoerências ou divergências de qualquer natureza nas composições dos preços unitários dos serviços, será adotada a correção que resultar no menor valor.

8.3.14 - As propostas que omitirem o prazo de validade previsto no subitem 7.3, do Título VII, deste Edital, serão entendidas como válidas pelo período de 60 (sessenta) dias corridos.

9 - DA FORMULAÇÃO DOS LANCES

9.1 - Classificadas as propostas, de acordo com o Edital, o Pregoeiro dará início à etapa de apresentação de lances verbais pelos licitantes, que deverão ser formulados de forma sucessiva.

9.2 - O lance deverá ser ofertado pelo valor Global da proposta.

9.3 - O Pregoeiro convidará individualmente os licitantes classificados, de forma sequencial, a apresentar lances verbais, a partir do autor da proposta classificada de maior preço e os demais, em ordem decrescente de valor.

9.4 - A desistência em apresentar lance verbal, quando convocado pelo Pregoeiro, implicará a exclusão do licitante da etapa de lances e a manutenção do último preço por ele apresentado, para efeito de ordenação das propostas.

9.5 - Encerrada a etapa de lances, na hipótese de participação de licitante microempresa (ME) ou empresa de pequeno porte (EPP), será observado o disposto nos artigos 44 e 45, da Lei Complementar nº 123, de 2006.

9.5.1 - O Pregoeiro identificará os preços ofertados pelas ME/EPP participantes que sejam iguais ou até 5% (cinco por cento) superiores ao menor preço, desde que a primeira colocada não seja uma microempresa (ME) ou empresa de pequeno porte (EPP).

9.5.2 - As propostas ou lances que se enquadrarem nessa condição serão consideradas empatadas com a primeira colocada e o licitante ME ou EPP melhor classificado terá o direito de apresentar uma última oferta para desempate, obrigatoriamente abaixo da primeira colocada, no prazo máximo de 5 (cinco) minutos.

9.5.3 - Caso a microempresa (ME) ou empresa de pequeno porte (EPP) melhor classificada desista ou não se manifeste no prazo estabelecido, serão convocadas as demais licitantes ME ou EPP participantes que se encontrem naquele intervalo de 5% (cinco por cento), na ordem de classificação, para o exercício do mesmo direito, segundo o estabelecido no subitem anterior.

9.5.4 - Caso sejam identificadas propostas de licitantes microempresa (ME) ou empresa de pequeno porte (EPP) empatadas, no referido intervalo de 5% (cinco por cento), será realizado sorteio para definir qual das licitantes primeiro poderá apresentar nova oferta, conforme subitem acima.



PREFEITURA MUNICIPAL DE ARAXÁ/MG

Secretaria M. de Obras Públicas e Mobilidade Urbana

Avenida Rosália Isaura nº 275, Bairro Guilhermina Vieira Chaer

Centro Administrativo - Fone: 3691-7039/3691-7054

9.5.5 - Havendo êxito neste procedimento, a microempresa (ME) ou empresa de pequeno porte (EPP) assumirá a condição de melhor classificada no certame, para fins de aceitação. Não havendo êxito, ou tendo sido a melhor oferta inicial apresentada por ME ou EPP, ou ainda não existindo ME ou EPP participante, prevalecerá a classificação inicial.

9.5.6 - Somente após o procedimento de desempate ficto, quando houver, e a classificação final dos licitantes, será cabível a negociação de preço junto ao prestador de serviços classificado em primeiro lugar.

9.6 - Apurada a proposta final classificada em primeiro lugar, o Pregoeiro poderá negociar com o licitante para que seja obtido melhor preço, observado o critério de julgamento, não se admitindo negociar condições diferentes daquelas previstas neste Edital.

9.7 - Após a negociação do preço, o Pregoeiro iniciará a fase de aceitação e julgamento da proposta.

9.8 - O licitante declarado vencedor, após a confirmação de sua habilitação nos termos previsto nesse edital, deverá apresentar ao Pregoeiro sua proposta readequada, datilografada, processada em computador ou equivalente em papel timbrado da empresa, no prazo máximo de 02 (dois) dia útil, contado da comunicação do resultado lavrada em Ata, sob pena de preclusão.

7.12 - Os lances deverão ser formulados em valores distintos e decrescentes, inferiores à proposta de menor preço, observada a redução mínima entre os lances¹ de R\$ 100,00 (cem reais) incidente sobre o valor total dos serviços.

7.13 - Durante a fase de lances não serão admitido o uso de celulares ou equipamento equivalente.

7.14 - Apurado o menor preço final, poderá o pregoeiro negociar diretamente com o autor da proposta, oportunidade que será permitido o uso do celular pelo representante da empresa junto a diretoria ou seus superiores com o intuito de obter a redução do preço ofertado.

7 - DA DOCUMENTAÇÃO DE HABILITAÇÃO

7.1 - As licitantes deverão apresentar os documentos abaixo relacionados, com vigência plena até a data fixada para a abertura dos envelopes "Documentação", em original ou cópia legível autenticada por cartório competente.

7.2 - A documentação relativa à HABILITAÇÃO JURÍDICA consistirá em:

7.2.1 - Ato constitutivo, estatuto ou contrato social em vigor², devidamente registrado, em se tratando de sociedades comerciais, e, no caso de sociedades por ações, acompanhado de documentos de eleição de seus administradores, (dispensável em caso de apresentação deste documento para o credenciamento do proponente durante a sessão pública);

7.2.2 - Inscrição do ato constitutivo, no caso de sociedades civis, acompanhada de prova de diretoria em exercício sendo sociedade civil sem fins lucrativos, (dispensável em caso de apresentação deste documento para o credenciamento do proponente durante a sessão pública);

¹ Art. Decreto Estadual 44.786/08 IX - quando permitido no edital ou quando acordado entre o pregoeiro e todos os licitantes participantes, poderá ser definido percentual ou valor de redução mínima entre os lances e o tempo máximo para sua formulação;

² NOTA EXPLICATIVA: Se as alterações, em sua totalidade, tiverem sido consolidadas em um só documento, devidamente registrado na Junta Comercial, bastará a apresentação do contrato social consolidado, documento que consubstancia a consolidação de todas as alterações realizadas. Do contrário, o licitante poderá apresentar a versão original, acompanhada das alterações promovidas e registradas no órgão competente.



PREFEITURA MUNICIPAL DE ARAXÁ/MG

Secretaria M. de Obras Públicas e Mobilidade Urbana

Avenida Rosália Isaura nº 275, Bairro Guilhermina Vieira Chaer

Centro Administrativo - Fone: 3691-7039/3691-7054

7.2.3 - Registro comercial, no caso de empresa individual, (dispensável em caso de apresentação deste documento para o credenciamento do proponente durante a sessão pública);

7.2.4 - decreto de autorização, em se tratando de empresa ou sociedade estrangeira em funcionamento no País, e ato de registro ou autorização para funcionamento expedido pelo órgão competente, quando a atividade assim o exigir.

7.3 - A documentação relativa à REGULARIDADE FISCAL E TRABALHISTA consistirá em:

7.3.1 - Prova de inscrição no Cadastro Nacional de Pessoa Jurídica (CNPJ);

7.3.2 - Prova de inscrição no cadastro de contribuintes estadual ou municipal, se houver, relativo à sede ou domicílio do licitante pertinente ao seu ramo de atividade e compatível com o objeto contratual;

7.3.3 - Prova de regularidade para com a Fazenda Federal e a Seguridade Social, mediante apresentação de Certidão Negativa de Débitos Relativos a Créditos Tributários Federais e à Dívida Ativa da União ou Certidão Positiva com Efeitos de Negativa de Débitos Relativos a Créditos Tributários Federais e à Dívida Ativa da União, emitida pela Secretaria da Receita Federal do Brasil ou pela Procuradoria-Geral da Fazenda Nacional;

7.3.4 - Prova de regularidade para com a Fazenda Estadual do domicílio ou sede do licitante, mediante apresentação de certidão emitida pela Secretaria competente do Estado;

7.3.5 - Prova de regularidade para com a Fazenda Municipal do domicílio ou sede do licitante, mediante apresentação de certidão emitida pela Secretaria competente do Município;

7.3.6 - Prova de regularidade relativa ao Fundo de Garantia por Tempo de Serviço, mediante apresentação de certidão emitida pela Caixa Econômica Federal;

7.3.7 - Prova de inexistência de débitos inadimplidos perante a Justiça do trabalho, mediante a apresentação de certidão negativa ou positiva com efeitos de negativa, nos termos do Título VII-A da Constituição das Leis do Trabalho, aprovada pelo Decreto-lei nº 5.452, de 01 de maio de 1943 (**CNDT**);

7.4 - Documentação relativa à QUALIFICAÇÃO TÉCNICA consistirá em:

7.4.1 - Prova de Registro e quitação da licitante e de seu Responsável Técnico no CREA (Conselho Regional de Engenharia e Agronomia), ou CAU (Conselho de Arquitetura e Urbanismo), ou ainda no órgão competente ao da categoria, da região da sede da empresa, bem como documento que comprove o vínculo deste com a empresa;

OBSERVAÇÃO: No caso de a empresa licitante ou o responsável técnico não serem registrados ou inscritos na entidade profissional competente do Estado de Minas Gerais, deverão ser providenciados os respectivos vistos deste órgão regional por ocasião da assinatura do contrato.

7.4.1.1 - A comprovação de que o responsável técnico pertence ao quadro permanente da empresa deve ser feito da seguinte forma:

7.4.1.2 - Apresentação do contrato social, quando o responsável técnico pertencer ao quadro societário da empresa;

7.4.1.3 - Apresentação de cópia da CTPS do responsável técnico com a devida anotação de emprego na



PREFEITURA MUNICIPAL DE ARAXÁ/MG

Secretaria M. de Obras Públicas e Mobilidade Urbana

Avenida Rosália Isaura nº 275, Bairro Guilhermina Vieira Chaer

Centro Administrativo - Fone: 3691-7039/3691-7054

licitante, ou outro documento trabalhista legalmente reconhecido que comprove o emprego na licitante;

7.4.1.4 - Apresentação do Contrato de natureza privada, que comprove o vínculo entre o responsável técnico e a licitantes.

7.4.2 - Comprovação de capacidade técnico-profissional, por meio de atestado(s) emitido(s) por pessoa jurídica de direito público ou privado, devidamente registrado(s) no CREA (Conselho Regional de Engenharia e Agronomia) ou CAU (Conselho de Arquitetura e Urbanismo), ou ainda na entidade profissional competente ao da categoria, acompanhado(s) de Certidão(ões) de Acervo Técnico - CAT, comprovando que o(s) Responsável(is) Técnico(s) executou(aram) obra(s) com característica(s) semelhante(s)/similar(es) ao objeto ora licitado. O(s) atestado(s) de capacidade técnico-profissional deverá(ão) comprovar a execução dos serviços a seguir relacionados, conforme inciso, I, do § 1º do art. 30, da Lei nº 8.666/93:

- a) Concreto estrutural usinado fck 30 Mpa;
- b) Execução de estaca pré moldada de concreto armado cravada Ø 420 mm/130T;
- c) Execução de corte, dobra e armação de aço CA-50/60;
- d) Execução de forma e desforma de compensado resinado espessura 10 mm;
- e) Fornecimento, assentamento de tubo de concreto Ø 1000mm;

7.4.3 - Comprovação de capacidade técnico-operacional, por meio de atestado(s) ou certidão(ões) fornecida(s) por pessoa jurídica de direito público ou privado, comprovando que a empresa executou obra(s) com característica(s) semelhante(s)/similar(es) ao objeto ora licitado. O(s) atestado(s) de capacidade técnico-profissional deverá(ão) comprovar a execução dos serviços a seguir relacionados, conforme inciso, I, do § 1º do art. 30, da Lei nº 8.666/93:

- a) Concreto estrutural usinado fck 30 Mpa: **25 m³**
- b) Execução de estaca pré moldada de concreto armado cravada Ø 420 mm/130T: **54 m**
- c) Execução de corte, dobra e armação de aço CA-50/60: **1225 Kg**
- d) Execução de forma e desforma de compensado resinado espessura 10 mm: **90 m²**
- e) Fornecimento, assentamento de tubo de concreto Ø 1000mm: **10m**

7.4.4 - A(s) certidão(ões) e/ou atestado(s) apresentado(s) deverá(ão) conter as seguintes informações básicas:

7.4.4.1 - Nome do contratado e do contratante;

7.4.4.2 - Identificação do objeto do contrato (tipo ou natureza do serviço);

7.4.4.3 - Localização do serviço;

7.4.4.4 - Serviços executados (discriminação e quantidades).

7.4.5 - O(s) atestado(s) ou certidão(ões) que não atender(em) a todas as características citadas nas condições acima, não serão considerados pela Comissão de Licitação.

7.4.6 - Para facilitar a conferência, solicitamos que seja destacado com pincel marca texto nos atestados apresentados, os itens relativos aos serviços e quantidades conforme exigido nos itens 7.4.2 e 7.4.3.

7.5 - Documentação relativa à QUALIFICAÇÃO ECONÔMICO-FINANCEIRA consistirá em:

7.5.1 - Certidão negativa de falência, recuperação judicial ou extrajudicial de créditos expedida pelo cartório distribuidor da comarca da sede da pessoa jurídica, de acordo com o inciso II do art. 31 da Lei



PREFEITURA MUNICIPAL DE ARAXÁ/MG

Secretaria M. de Obras Públicas e Mobilidade Urbana

Avenida Rosália Isaura nº 275, Bairro Guilhermina Vieira Chaer

Centro Administrativo - Fone: 3691-7039/3691-7054

8.666/93. Caso a licitante apresente certidão positiva deverá apresentar também certidão emitida pela instância judicial competente que indique expressamente sua aptidão econômica e financeira para participar do procedimento licitatório nos termos da lei de regência;

7.5.2. Capital social mínimo ou patrimônio líquido no valor correspondente a 10% (dez por cento) do valor estimado da contratação através de Balanço Patrimonial e as Demonstrações contábeis do último exercício social já exigível;

7.5.3 - Balanço Patrimonial e as Demonstrações contábeis do último exercício social, já exigíveis e apresentados na forma da lei, que comprovem a boa situação financeira da empresa, vedada a sua substituição por balancetes ou balanços provisórios, podendo ser atualizados segundo a variação do IGP/FGV, quando encerrado há mais de 3(três) meses da data de apresentação da proposta;

7.5.3.1 - Deverá ser comprovada a boa situação econômico-financeira dos licitantes, que será demonstrada com base nos seguintes parâmetros, sendo inabilitados os que apresentarem resultados menor que um (< 1), em qualquer dos índices abaixo:

Liquidez Geral (LG), Solvência Geral (SG) e Liquidez Corrente (LC), maiores ou iguais a um (≥ 1), resultantes da aplicação das fórmulas:

$$LG = \frac{\text{Ativo Circulante} + \text{Realizável a Longo Prazo}}{\text{Passivo Circulante} + \text{Exigível a Longo Prazo}}$$

$$SG = \frac{\text{Ativo Total}}{\text{Passivo Circulante} + \text{Exigível a Longo Prazo}}$$

$$LC = \frac{\text{Ativo Circulante}}{\text{Passivo Circulante}}$$

7.5.3.2 - As licitantes deverão apresentar **Memorial de Cálculo** demonstrando sua boa situação financeira, conforme formula acima previsto, devidamente assinado pelo Contador responsável, com o número de seu C.R.C. e pelo representante legal da empresa.

7.5.3.2.1. **JUSTIFICATIVA/MOTIVAÇÃO:** Índice de Liquidez Geral (ILG) indica quanto a empresa possui em disponibilidades, bens e direitos realizáveis no curso do exercício seguinte para liquidar suas obrigações, com vencimento neste mesmo período. O índice de Solvência Geral (ISG) expressa o grau de garantia que a empresa dispõe em Ativos (totais), para pagamento do total de suas dívidas. Envolve além dos recursos líquidos, também os permanentes. Índice de Liquidez Corrente (ILC) indica quanto a empresa possui em recursos disponíveis, bens e direitos realizáveis a curto prazo, para fazer face ao total de suas dívidas de curto prazo. Para os três índices colacionados (ILG, ISG e ILC), o resultado "> 1" (maior ou igual a um) é indispensável à comprovação da boa situação financeira, sendo certo que, quanto maior o resultado (1,20; 1,30; 1,50; etc), melhor será a condição da empresa. **ÍNDICES CONTÁBEIS - Situação - ILG, ISG e ILC** < (menor) que 1,00 a empresa é Deficitária; 1,00 a 1,35 a empresa é Equilibrada; (maior) que 1,35 a empresa é Satisfatória. A Administração tem que contratar com empresas que tenham uma boa saúde financeira. A principal forma de se aquilatar isso é através da análise dos balanços contábeis, com vistas a identificar a capacidade da empresa de arcar com o compromisso assumido de forma relativamente independente da Administração Pública. A lei tem o norte muito claro de afastar as empresas que se mostram totalmente dependentes da Administração para honrar os compromissos. Assim, a análise do Balanço Comercial deve demonstrar que a empresa tem disponibilidade de caixa para honrar tais compromissos, ou no mínimo condições de alcançar essa condição em curto prazo. No caso do objeto licitado que compreende fornecimento de material e mão de obra, em que a demanda por recursos é grande devido a aquisição dos materiais e pagamento de salários e encargos, a questão não é a empresa deter



PREFEITURA MUNICIPAL DE ARAXÁ/MG

Secretaria M. de Obras Públicas e Mobilidade Urbana

Avenida Rosália Isaura nº 275, Bairro Guilhermina Vieira Chaer

Centro Administrativo - Fone: 3691-7039/3691-7054

patrimônio suficiente para fazer frente à magnitude das obrigações assumidas, mas sim a capacidade de transformar esse patrimônio em numerário. Em uma palavra: liquidez. Diante de todo o exposto, conclui-se que os índices adotados neste edital retratam situação financeira equilibrada e que aumentam consideravelmente o universo de competidores: ILG: maior ou igual a 1,00; e ISG: maior ou igual a 1,00. Portanto, tendo em vista o objeto licitado, o atendimento aos índices estabelecidos no Edital, demonstrará uma situação EQUILIBRADA da licitante. Caso contrário, o desatendimento dos índices, revelará uma situação DEFICITÁRIA da empresa, colocando em risco a execução do contrato. Os índices acima não ferem ao disposto no art. 31, da Lei 8.666/1993 e foram estabelecidos em valores extremamente razoáveis para avaliar a qualificação econômico-financeira dos licitantes. O índice de Liquidez Corrente demonstra a capacidade de pagamento a curto prazo, relacionando tudo que se converterá em dinheiro no curto prazo com as dívidas também de curto prazo. Índice menor do que 1,00 demonstra que a empresa não possui recursos financeiros para honrar suas obrigações de curto prazo, o que pode inviabilizar a continuidade das atividades da empresa. O índice de Liquidez Geral demonstra a capacidade de pagamento da empresa a longo prazo, relacionando tudo que se converterá em dinheiro no curto e no longo prazo com as dívidas também de curto e de longo prazo. Índice menor do que 1,00 demonstra que a empresa não possui recursos financeiros suficientes para pagar as suas dívidas a longo prazo, o que pode comprometer a continuidade das atividades da empresa. Os índices estabelecidos atendem ao disposto no art. 31, § 5o, da Lei 8.666/93, pois permitem a comprovação da situação financeira da empresa de forma objetiva, foram estabelecidos observando valores usualmente adotados para a avaliação da situação financeira das empresas e não frustram ou restringem o caráter competitivo do certame, pois foram estabelecidos em patamares mínimos aceitáveis. Ante o exposto, a exigência do Edital nada mais fez que traduzir em critérios objetivos o disposto no art. 37, XXI, da Constituição Federal, uma vez que a contratação de empresas em situação EQUILIBRADA é o mínimo que o Município de Araxá deve cercar-se para assegurar o integral cumprimento do contrato. Ademais, os índices escolhidos foram democráticos, na medida em que estabelecem um “mínimo” de segurança na contratação.

7.5.3.3 - As licitantes que apresentarem resultados menor que 1(um) em qualquer dos índices previsto no 7.5.3.1 acima, poderão demonstrar que possuem a qualificação econômica esperada, de forma substitutiva, para tanto bastando comprovar que são possuidores de capital social ou patrimônio líquido de 10% do valor estimado da contratação. A comprovação deverá ser feita relativamente a data da apresentação da documentação, mediante simples apresentação do balanço patrimonial e/ou no ato constitutivo, admitida a atualização por meio de índices oficiais ao tempo da data da entrega dos envelopes.

7.5.4 - Serão considerados aceitos como na forma da Lei o balanço patrimonial e demonstrações contábeis assim apresentados:

7.5.4.1 - Sociedades regidas pela Lei nº 6.404/76 (Sociedade Anônima):

- a) Publicados em Diário Oficial; ou
- b) Publicados em jornal de grande circulação; ou
- c) Por fotocópia registrada ou autenticada na Junta Comercial da sede ou domicílio do licitante.

7.5.4.2 - Sociedades limitadas (Ltda.):

- a) Por fotocópia do Livro Diário, inclusive com os Termos de Aberturas e de Encerramento, devidamente autenticado na Junta Comercial da sede ou domicílio do licitante ou em outro órgão equivalente; ou
- b) Fotocópia do balanço e das demonstrações contábeis devidamente registradas ou autenticadas na Junta Comercial da sede ou domicílio do licitante.

7.5.4.3 - Sociedades sujeitas ao regime estabelecido pela Lei Complementar nº 123, de 14/12/06 - Estatuto da ME e das EPP - Simples Nacional:

- a) Por fotocópia do Livro Diário, inclusive com os Termos de Aberturas e de Encerramento, devidamente autenticado na Junta Comercial da sede ou domicílio do licitante ou em outro órgão equivalente; ou
- b) Fotocópia do balanço e das demonstrações contábeis devidamente registradas ou autenticadas na Junta



PREFEITURA MUNICIPAL DE ARAXÁ/MG

Secretaria M. de Obras Públicas e Mobilidade Urbana

Avenida Rosália Isaura nº 275, Bairro Guilhermina Vieira Chaer

Centro Administrativo - Fone: 3691-7039/3691-7054

Comercial da sede ou domicílio do licitante.

7.5.4.4 - Sociedade criada no exercício em curso:

a) Fotocópia do balanço de abertura devidamente registradas ou autenticadas na Junta Comercial da sede ou domicílio do licitante.

7.5.4.5. Na forma de escrituração contábil digital (ECD) prevista na Instrução Normativa da RFB nº 787, de 19/11/2007, acompanhada da autenticação pela Junta Comercial e/ou pelo Termo de Autenticação feito pelo Sistema Público de Escrituração Digital (SPED), conforme Decreto nº 8.683/2016 e disposto no artigo 14, inciso II, da Instrução Normativa DREI//2013.

7.5.5 - Os balanços patrimoniais e as demonstrações contábeis deverão estar assinados por Contador ou por outro profissional equivalente devidamente registrado no Conselho Regional de Contabilidade.

7.5.6 - Quando todos os licitantes forem inabilitados ou todas as propostas forem desclassificadas, a administração poderá fixar aos licitantes o prazo de oito dias úteis para a apresentação de nova documentação ou de outras propostas escoimadas do vício apresentado.

7.6 - Do tratamento diferenciado previsto para ME e EPP:

7.6.1 - As empresas que na fase de credenciamento comprovar seu enquadramento como Microempresas e Empresas de Pequeno Porte terão tratamento diferenciado previsto na Lei Complementar 123/2006.

7.6.2 - As microempresas e empresas de pequeno porte, por ocasião da participação neste certame licitatório, **deverá** apresentar toda a documentação exigida para efeito de comprovação de regularidade fiscal, mesmo que esta apresente alguma restrição.

7.6.3 - Havendo alguma restrição na comprovação da regularidade fiscal, será assegurado, as mesmas, o prazo de 05 (cinco) dias úteis, cujo termo inicial corresponderá ao momento em que o proponente for declarado o vencedor do certame, prorrogáveis por igual período, a critério da Administração Pública, para a regularização da documentação, pagamento ou parcelamento do débito, e emissão de eventuais certidões negativas ou positivas com efeito de certidão negativa.

7.6.4 - A não regularização da documentação, no prazo previsto no subitem 7.6.3, implicará decadência do direito à contratação, sem prejuízo das sanções previstas no art. 81 da Lei nº 8.666, de 21 de junho de 1993, sendo facultado à Administração convocar os licitantes remanescentes, na ordem de classificação, para a assinatura do contrato, ou revogar a licitação.

7.6.5 - Em nenhuma hipótese será concedido prazo para apresentação de DOCUMENTOS DE HABILITAÇÃO exigidos neste processo, e não trazidos à reunião destinada à habilitação, no respectivo envelope, salvo na hipótese constante do art. 48, § 3º, da Lei nº 8.666/93 e no item 7.6.3 acima.

7.6.6 - Se durante a fase de habilitação for constado documentos sem autenticação, poderá a comissão permanente de licitação autenticá-lo mediante apresentação dos originais.

7.6.7 - Se no decorrer da sessão pública do certame, for apresentado algum documento sem a assinatura do sócio ou administrador da empresa, estando o mesmo presente poderá assinar na presença do Pregoeiro, equipe de apoio e demais presentes, caso em que deverá ser constado na ata da sessão.

7.6.8 - Quando todos os licitantes forem inabilitados ou todas as propostas forem desclassificadas, a administração poderá fixar aos licitantes o prazo de oito dias úteis para a apresentação de nova documentação ou de outras propostas escoimadas do vício apresentado.



PREFEITURA MUNICIPAL DE ARAXÁ/MG

Secretaria M. de Obras Públicas e Mobilidade Urbana

Avenida Rosália Isaura nº 275, Bairro Guilhermina Vieira Chaer

Centro Administrativo - Fone: 3691-7039/3691-7054

7.7 - Demais Declarações para Habilitação:

7.7.1 - Declaração que conhece e concorda com os termos do edital;

7.7.2 - Declaração que não existe nenhum impedimento superveniente no que diz respeito a habilitação/participação para a presente licitação, por não ter ou estar sofrendo nenhuma penalidade no âmbito da Administração Federal, Estadual ou Municipal;

7.7.3 - Declaração de que a empresa não se acha declarada inidônea para licitar e contratar com a Administração Pública ou suspensão do direito de licitar ou contratar com o Município de Araxá;

7.7.4 - Declaração que assumimos o compromisso de executar o objeto do referido Processo licitatório, de acordo com as especificações contidas no Edital, assim como atendendo as Normas Técnicas e Legislações vigentes cabíveis;

7.7.5 - Declaração que assume o compromisso de manter os preços conforme condição expressa em nossa Proposta de preços, incluindo nestes preços todos os custos diretos, indiretos e benefícios necessários à perfeita execução do objeto da Licitação em questão, tais como: mão de obra, seguros, encargos trabalhistas e previdenciários, lucros, depreciações e quaisquer outras despesas acessórias e necessárias não especificadas no Edital, relativas ao objeto desta licitação;

7.7.6 - Declaração que não possui em seu quadro societário servidor público da ativa, e empregado de empresa pública ou de sociedade de economia mista e nenhum tipo de impedimento para celebrar contrato com a prefeitura municipal de Araxá-MG, ou com qualquer entidade da administração pública;

7.7.7 - Declaração de que a empresa não possui trabalhadores menores de 18 anos realizando trabalhos noturnos, perigosos ou insalubres e de qualquer trabalho a menores de 16 anos, segundo termina o inciso V do artigo 27 da Lei Federal 8.666/93 (com redação dada pela Lei nº 9.854 de 27 de outubro de 1999), salvo na condição de aprendiz, a partir de 14 anos, na forma da Lei;

7.7.8 - As declarações previstas nos 7.7 acima poderão obedecer ao modelo (DECLARAÇÃO GERAL) constante no Anexo III desse edital.

7.7.9 - O CRC (Certificado de Registro Cadastral), junto ao cadastro de fornecedores do Município de ARAXÁ, substitui os documentos de HABILITAÇÃO, desde que nele os constem e observada a data de validade de cada documento; e devendo ser apresentados os documentos exigidos que não constem no CRC.

7.8 - Demais documentos previstos nos anexos que deverão ser apresentados no ENVELOPE Nº 01: DOCUMENTOS DE HABILITAÇÃO

7.8.2 - Declaração Geral - **Anexo III** (OBRIGATÓRIO);

7.8.3 - Atestado de Visita Técnica - **Anexo VI** (FACULTATIVO);

7.8.4 - Carta com indicação do representante para assinatura contrato - **Anexo VII** (FACULTATIVO);

7.8.5 - Declaração de Disponibilidade de Pessoal/Aparelhamento Técnico e Conhecimento das Condições e Local da Obra - **Anexo VIII** - (OBRIGATÓRIO).

7.9 - Da visita técnica:

7.9.1 - A visita técnica é facultativa, caso os interessados optam por pela visita, esta deverá ser agendada antecipadamente junto a Secretaria Municipal de Obras Públicas e Mobilidade Urbana pelo telefone (34) 3691-7036 - 3691-7054, tendo como termo a contar do primeiro dia útil ao da publicação, estendendo-se até o dia útil anterior a data prevista para realização da sessão publica, no horário das 08h00min às 12h00min e das 14h00min às 18h00min.



PREFEITURA MUNICIPAL DE ARAXÁ/MG

Secretaria M. de Obras Públicas e Mobilidade Urbana

Avenida Rosália Isaura nº 275, Bairro Guilhermina Vieira Chaer

Centro Administrativo - Fone: 3691-7039/3691-7054

7.9.1.1 - A visita técnica por finalidade que o proponente possa constatar as condições de execução e particularidades inerentes à natureza dos trabalhos e sobre o local e para que perceba a realidade do cenário do empreendimento, suas peculiaridades, grau de dificuldade, quantitativos, etc, tendo condições de formar um conceito sobre os serviços como um todo e apresentando um preço justo em sua proposta não havendo dessa forma alegações futuras de desconhecimento das condições de execução dos serviços objeto deste Edital.

7.9.2 - Não será aceita visita sem o respectivo agendamento.

7.9.3 - A Visita Técnica deverá ser feita por representante da empresa, devidamente credenciado para tal.

7.9.4 - A empresa licitante, a seu critério, poderá declinar da visita, sendo, neste caso, necessário apresentar, em substituição ao Atestado de Visita, declaração formal assinada pelo seu representante legal, sob as penalidades da lei, de que tem pleno conhecimento das condições e peculiaridades inerentes à natureza dos trabalhos e sobre o local do serviço, assumindo total responsabilidade por esta declaração e ficando impedida, no futuro, de pleitear, por força do conhecimento declarado, quaisquer alterações contratuais de natureza técnica ou financeira.

7.9.4.1 - A declaração prevista no item 7.9.4 acima poderá obedecer ao modelo constante do **Anexo VIII** desse edital.

7.10 - Das Condições Gerais:

7.10.1 - Eventuais falhas, omissões ou outras irregularidades nos documentos de habilitação, poderão ser sanadas na sessão pública de processamento do Pregão, até a decisão sobre a habilitação, mediante:

- a) verificação efetuada por meio eletrônico hábil de informações;
- b) consulta ao Cadastro Geral de Fornecedores do Município de ARAXÁ/MG.

7.10.2 - A verificação será certificada pelo Pregoeiro e deverão ser anexados aos autos os documentos passíveis de obtenção por meio eletrônico, salvo impossibilidade devidamente justificada.

7.10.3 - A Administração não se responsabilizará pela eventual indisponibilidade dos meios eletrônicos de informações, no momento da verificação. Ocorrendo essa indisponibilidade e não sendo apresentados os documentos alcançados pela verificação, a licitante será inabilitada.

7.7.9 - Para aferir o exato cumprimento das condições estabelecidas no item 7 o Pregoeiro, se necessário, diligenciará junto ao Cadastro Geral de Fornecedores do Município de ARAXÁ/MG.

7.7.10. Os documentos necessários à HABILITAÇÃO, indicados no item 7 (DOCUMENTAÇÃO PARA HABILITAÇÃO), poderão ser apresentados por processo de cópia, excluindo fax, desde que devidamente autenticados por Cartório competente ou publicação em órgão da Imprensa Oficial, ou ainda em original acompanhados de cópia para autenticação pelo Pregoeiro, ou por membro da Equipe de Apoio.

7.7.11 - Sob pena de inabilitação, todos os documentos apresentados para habilitação deverão estar em nome do licitante e, preferencialmente, com número do CNPJ e endereço respectivo, observando-se que:

- a) se o licitante for a **matriz**, todos os documentos deverão estar em nome da **matriz**;
- b) se o licitante for a **filial**, todos os documentos deverão estar em nome da **filial**;
- c) se o licitante for **matriz**, e o **executor** do contrato for **filial**, deverão ser apresentados tanto os documentos da matriz quanto os da filial;



PREFEITURA MUNICIPAL DE ARAXÁ/MG

Secretaria M. de Obras Públicas e Mobilidade Urbana

Avenida Rosália Isaura nº 275, Bairro Guilhermina Vieira Chaer

Centro Administrativo - Fone: 3691-7039/3691-7054

7.7.12 - Serão dispensados da **filial** aqueles documentos que, pela própria natureza, comprovadamente, forem emitidos somente em nome da **matriz**.

7.7.13 - A inversão dos documentos no interior dos envelopes, ou seja, a colocação da PROPOSTA DE PREÇOS no ENVELOPE dos DOCUMENTOS DE HABILITAÇÃO, ou vice-versa, acarretará a exclusão sumária da licitante no certame.

7.7.14 - Os documentos acima referidos deverão estar com prazo de validade em vigor, na data de abertura dos envelopes, contendo a habilitação dos interessados. Os documentos (CERTIDÕES) que não possuírem prazo de vigência estabelecido pelo órgão expedidor, deverão ser datados dos últimos 180 (cento e oitenta) dias anteriores à data de abertura deste Pregão, **exceto os atestados de capacidade técnica**.

7.7.15 - Alegações posteriores relacionadas com o desconhecimento de informações e das condições locais pertinentes à execução do objeto, não serão argumentos válidos para reclamações futuras, nem desobrigam a execução do contrato.

7.7.16 - Serão inabilitadas as licitantes que deixarem de apresentar a documentação acima solicitadas até as datas indicadas, ou apresentarem-nas incompletas ou em desacordo com as disposições do edital.

7.7.17 - Os documentos acima mencionados não poderão ser substituídos por qualquer tipo de protocolo.

7.7.18 - Uma vez incluído no processo, nenhum documento será devolvido, salvo se original a ser substituído por cópia reprográfica autenticada.

7.7.19 - A falta de apresentação da Memória de Cálculo (item 7.5.3.2), não inabilitará o licitante, porém deverá apresentar o balanço conforme exigido acima para que seja efetuado os cálculos na forma prevista no item 7.5.3.1, sob pena de inabilitação.

8 - DA FISCALIZAÇÃO

8.1 - Será competente para acompanhar, fiscalizar, conferir e autorizar o objeto desta licitação a Secretaria Municipal de Obras Públicas e Mobilidade Urbana da Prefeitura, servidor especialmente designado ou Comissão especialmente designada, observados os art. 67 a 70 da Lei Federal n.º 8.666/93.

8.2 - A **CONTRATADA** é obrigada a assegurar e facilitar o acompanhamento e a fiscalização dos serviços, bem como o acesso às fontes de informações que forem julgadas necessárias.

8.3 - A Prefeitura Municipal reserva-se o direito de não receber os serviços em desacordo com o previsto neste instrumento convocatório, podendo cancelar o contrato e aplicar o disposto no art. 24, inciso XI, da Lei Federal nº 8.666/93.

8.3.1 - O responsável pelo acompanhamento da obra/serviços será o Sr. Marco Aurélio Rios, CPF nº 322.612.686-53, Engenheiro Civil CREA-MG nº 32.413/D, ou em sua falta outro que o Município de Araxá indicar.

8.4 - As decisões, comunicações, ordens ou solicitações deverão se revestir, obrigatoriamente, da forma escrita e obedecer às normas emanadas pela Prefeitura.

9 - DAS CONDIÇÕES DE PAGAMENTO

9.1 - Os pagamentos serão efetuados da seguinte forma:



PREFEITURA MUNICIPAL DE ARAXÁ/MG

Secretaria M. de Obras Públicas e Mobilidade Urbana

Avenida Rosália Isaura nº 275, Bairro Guilhermina Vieira Chaer

Centro Administrativo - Fone: 3691-7039/3691-7054

9.1.1 - A **CONTRATADA** obterá pagamentos somente referentes aos serviços efetivamente executados, conforme medições efetuadas pela fiscalização da **CONTRATANTE**.

9.1.2 - A primeira medição só será paga após a apresentação obrigatória do:

- a) Relatório fotográfico (impresso e gravados em um CD);
- b) Apresentação da matrícula da obra(s) junto ao INSS;
- c) ART autêntica, quitada e registrada no CREA ou RRT autêntico, quitado e registrado no CAU;
- d) Diário de obras com as ocorrências diárias;
- e) Apresentação GFIP (Guia de recolhimento do FGTS e informações a Previdência Social);

9.1.3 - Nas medições mensais, até o término comprovado da obra, o pagamento só será efetuado após a apresentação obrigatória de:

- a) Diário de obras com as ocorrências mensais;
- b) Relatório fotográfico (impresso e gravados em um CD);
- c) Apresentação GFIP (Guia de recolhimento do FGTS e informações a Previdência Social);
- d) Apresentação GPS (Guia de Previdência Social);

9.1.4 - A última medição só será paga mediante a apresentação de Prova de regularidade para com a Seguridade Social (INSS) e a relativa ao Fundo de Garantia por Tempo de Serviço (FGTS), bem como laudo de recebimento provisório das obras emitidas pela fiscalização/supervisão do **CONTRATANTE**.

9.1.5 - As medições devem observar os preços unitários constantes da Proposta vencedora, levando-se em conta o avanço físico real dos serviços que, apresentado pela **CONTRATADA**, houver sido aprovado pela Prefeitura.

9.2 - O pagamento será efetuado em até 30(trinta) dias após a emissão da nota fiscal.

9.3 - Somente após o cumprimento de todas as exigências acima será contado o prazo para a liberação do pagamento.

9.4 - Em caso de irregularidade na emissão dos documentos fiscais, o prazo de pagamento será contado a partir de sua reapresentação, desde que devidamente regularizados.

9.5 - A Prefeitura poderá reter o pagamento das faturas nos seguintes casos:

- I - imperfeição dos serviços executados;
- II - obrigação da **CONTRATADA** com terceiros que, eventualmente, possa prejudicar a Prefeitura;
- III - débito da **CONTRATADA** para com a Prefeitura quer provenha da execução do contrato, quer resulte de outras obrigações, conforme art. 55 da Lei 8.666/93;
- IV - não cumprimento das obrigações contratuais, hipótese em que o pagamento ficará retido até que a **CONTRATADA** atenda a cláusula infringida.

9.6 - Nenhum pagamento isentará a **CONTRATADA** das responsabilidades e obrigações, nem implicará aceitação definitiva das obras e serviços executados.



PREFEITURA MUNICIPAL DE ARAXÁ/MG

Secretaria M. de Obras Públicas e Mobilidade Urbana

Avenida Rosália Isaura nº 275, Bairro Guilhermina Vieira Chaer

Centro Administrativo - Fone: 3691-7039/3691-7054

9.7 - A Cada NF/Fatura apresentada será descontado, pelo Contratante, o percentual de 11% (onze por cento), referente a seguridade social, correspondente ao valor da mão de obra utilizada para realização dos serviços.

9.8 - Todas as notas fiscais deverão constar o número do processo licitatório, sob pena de devolução pelo Contratante.

10 - DO PREÇO

10.1 - Os preços a serem pagos pelo **CONTRATANTE**, em decorrência da execução dos serviços contratados, será, única e exclusivamente, em relação aos serviços executados pela **CONTRATADA**, referenciados aos valores constantes da proposta comercial.

10.2 - O preço pelo qual serão contratados os serviços é irrevogável, todos os custos diretos e indiretos, impostos e taxas e constitui a única remuneração pela execução dos trabalhos contratados.

10.3 - O **CONTRATANTE** reserva-se o direito de, em qualquer ocasião, fazer alteração no projeto ou especificações que impliquem redução ou aumento de serviços, de que resulte ou não correção do valor contratual, obedecido o limite previsto no artigo 65, § 1º, da Lei 8.666/93, caso em que serão utilizados os preços unitários constantes da Planilha apresentada pela **CONTRATADA**.

10.4 - Serão reconhecidas como alterações do projeto ou das especificações somente aquelas feitas com autorização escrita da **CONTRATANTE**.

10.5 - Na hipótese de fatos imprevisíveis, ou previsíveis, porém, de consequências incalculáveis, retardadores ou impeditivos da execução do ajustado, ou ainda, em caso de força maior, caso fortuito ou "fato do príncipe", configurando álea econômica extraordinária e extracontratual, o contrato poderá ser alterado, objetivando a manutenção do seu equilíbrio econômico - financeiro.

10.6 - Inclui-se no preço ajustado no contrato todas as despesas verificadas para a execução das obras, serviços, instalações e fornecimentos contratados, inclusive mão de obra comum, técnica, especializada, e de supervisão; transporte de equipamentos e empregados; utilização de ferramentas e de instrumentos especiais necessários à correta execução das obras, serviços, instalações e fornecimentos; obrigações tributárias, trabalhistas, prêmio de seguro, acidentes do trabalho, parafiscais, infortunistas, providenciárias, fiscais, etc.

11 - DAS OBRIGAÇÕES DAS PARTES

11.1 - Do CONTRATANTE:

11.1.2 - Efetuar os pagamentos devidos à **CONTRATADA**, na forma estabelecida no contrato.

11.1.3 - Supervisionar a execução dos serviços, com preposto idôneo e habilitado, efetuando inclusive medições para efeito de pagamentos.

11.1.3 - Emitir ordem de serviços de início de execução do presente contrato.

11.1.4 - Fornecer todos os documentos e informações necessárias ao desenvolvimento da obra.

11.1.5 - Garantir à **CONTRATADA** acesso à documentação técnica necessária (plantas de cadastro, etc.).

11.1.6 - Notificar a **CONTRATADA** por meio do gestor/fiscal, sobre qualquer irregularidade encontrada na execução dos serviços, inclusive acerca de possível aplicação de multa por descumprimento contratual, fixando-lhes, nos termos da lei, prazo para apresentação de defesa.



PREFEITURA MUNICIPAL DE ARAXÁ/MG

Secretaria M. de Obras Públicas e Mobilidade Urbana

Avenida Rosália Isaura nº 275, Bairro Guilhermina Vieira Chaer

Centro Administrativo - Fone: 3691-7039/3691-7054

11.1.7 - Rejeitar todo e qualquer material de má qualidade e em desconformidade com as especificações do edital.

11.1.8 - Efetuar o recebimento provisório e definitivo do objeto, por meio da Secretaria Municipal de Obras Públicas e Mobilidade Urbana.

11.2 - Da CONTRATADA:

11.2.1 - Manter, durante a execução dos serviços, em compatibilidade com as obrigações por ela assumidas, todas as condições de habilitação e qualificação exigidas na licitação.

11.2.2 - Designar um preposto, idôneo e habilitado, com poderes para representá-la, receber notificações da fiscalização da PMA e para tomar deliberações sobre todos os assuntos, para o bom e fiel cumprimento do contrato, sendo formal e previamente indicado à Administração.

11.2.3 - Cumprir todas as normas de segurança do trabalho, fornecer, inclusive, os respectivos equipamentos de proteção aos seus empregados.

11.2.4 - Fornecer toda a mão de obra, materiais, ferramentas e equipamentos necessários ao pleno desenvolvimento dos serviços contratados.

11.2.5 - Fornecer pessoal devidamente habilitado e qualificado para prestação dos serviços contratados.

11.2.6 - Arcar com o pagamento de todos os encargos trabalhistas, sociais, previdenciários e outros advindos do contrato.

11.2.7 - Responder por quaisquer danos que venham a ser causado ao **CONTRATANTE** ou a terceiros, por seus empregados ou prepostos, no exercício de suas tarefas.

11.2.8 - Registrar o Contrato no CREA ou CAU, enviando para a Prefeitura Municipal de Araxá, uma cópia registrada.

11.2.9 - Deverá o Responsável Técnico da **CONTRATADA**, acompanhar todas as etapas dos serviços.

11.2.10 - Responsabilizar-se integralmente para com a execução do objeto contratado, sendo que a presença da fiscalização da PMA, não diminui ou exclui esta responsabilidade.

11.2.11 - Cumprir corretamente as instruções do **CONTRATANTE** em relação ao local onde deverá ser executado os serviços, devendo executá-los no prazo máximo pré-estabelecido.

11.2.12 - Assumir, por sua exclusiva responsabilidade, as despesas com assistência médica e hospitalar de pessoal alocado aos serviços em condições normais ou em regime de horário extraordinário.

11.2.13 - Segurar, obedecendo a disposições trabalhistas e previdenciárias específicas, todo o pessoal aplicado ao objeto Contratado, contra riscos de acidente do trabalho.

11.2.14 - Prover os empregados de identificação, zelando para que os mesmos trabalhem de forma zelosa e ordeira.

11.2.15 - Contratar e dispensar, às suas expensas e sob sua exclusiva responsabilidade, todo o pessoal necessário à prestação dos serviços contratados, bem como, o pagamento dos encargos trabalhistas e sociais devidos, nos prazos da lei.



PREFEITURA MUNICIPAL DE ARAXÁ/MG

Secretaria M. de Obras Públicas e Mobilidade Urbana

Avenida Rosália Isaura nº 275, Bairro Guilhermina Vieira Chaer

Centro Administrativo - Fone: 3691-7039/3691-7054

11.2.16 - Apresentar ao **CONTRATANTE**, duas vias quitadas da guia de recolhimento junto ao CREA ou CAU dos serviços em epígrafe.

11.2.17 - Manter no canteiro de obra o Diário de Obras atualizado diariamente.

11.2.18 - Fornecer mão de obra, equipamentos e utensílios necessários à execução dos serviços contratados. Todos os equipamentos e utensílios a serem utilizados na prestação dos serviços, serão de responsabilidade da Contratada, não se responsabilizando a **CONTRATANTE**, pelo extravio dos mesmos. As despesas com transporte dos equipamentos e utensílios correrão por conta da **CONTRATADA**, bem como o seguro contra roubo e incêndio.

11.2.19 - Responsabilizar-se pela supervisão, coordenação e execução dos serviços contratados, devendo comandá-los por seus prepostos, obrigando-se a observar todos os requisitos recomendados pelas normas brasileiras pertinentes, podendo a **CONTRATANTE**, a seu exclusivo critério, pedir a substituição quando assim o desejar, sem qualquer ônus para a mesma, ficando ainda, facultado a esta, através dos seus representantes, a verificação dos serviços executados ou em execução, sem que, razão disso cesse ou fique diminuída a responsabilidade da **CONTRATADA** pela perfeição e segurança dos serviços executados.

11.2.20 - Manter no(s) local (is) dos serviços contratados profissional legalmente habilitado, o qual deverá permanecer na obra durante o tempo necessário para perfeita execução dos mesmos.

11.2.21 - Assumir todos os encargos previdenciários e trabalhistas e FGTS dos seus empregados utilizados na execução dos serviços, mantendo-os rigorosamente e de acordo com as disposições legais em vigor, no seguro contrato acidentes do trabalho e quaisquer outros que a lei exige ou venha a exigir.

11.2.22 - Providenciar identificação para os seus empregados utilizados na prestação dos serviços contratados, sem a qual os mesmos não poderão entrar nas instalações da **CONTRATANTE**.

11.2.23 - Responsabilizar-se pelo fornecimento, para **CONTRATANTE**, dos dados cadastrais dos empregados utilizados na execução dos serviços contratados, bem como pela atualização desses dados, entregando mensalmente à **CONTRATANTE**, cópia das guias de recolhimento dos encargos trabalhistas, previdenciários e demais exigidos pela legislação em vigor.

11.2.24 - Responder perante a **CONTRATANTE** e a terceiros por prejuízos causados em razão dos atos praticados na execução dos serviços a seu cargo, por si e por seus empregados utilizados direta ou indiretamente.

11.2.25 - Fornecer aos seus empregados utilizados na execução dos serviços contratados, transporte, refeições, uniformes e equipamentos de proteção individual, observando os padrões já utilizados pelos empregados da **CONTRATANTE** ou indicados por ela.

11.2.26 - Atender ao que determina a NR - Norma Regulamentadora nº 07 da Portaria nº 3.214/78 do Ministério do Trabalho e Emprego, principalmente sobre os registros dos empregados alocados aos serviços, bem como, seus exames médicos (admissional, periódico e demissional), e a primeira via do ASO (atestado de Saúde Ocupacional), a jornada de trabalho de 220h/mês, deverão permanecer no local da prestação dos serviços à disposição da Gerência do Contrato e da Fiscalização do Ministério do Trabalho.

11.2.27 - Cumprir as Normas Regulamentadoras do Ministério do Trabalho sobre segurança, higiene e medicina do Trabalho, assim como as Normas e Procedimentos da Segurança da **CONTRATANTE**. Assumir, por sua conta, os encargos de assistência médica de pronto-socorro do seu pessoal.

11.2.28 - Ficará a cargo da **CONTRATADA** toda a segurança e prevenção contra acidentes do trabalho do



PREFEITURA MUNICIPAL DE ARAXÁ/MG

Secretaria M. de Obras Públicas e Mobilidade Urbana

Avenida Rosália Isaura nº 275, Bairro Guilhermina Vieira Chaer

Centro Administrativo - Fone: 3691-7039/3691-7054

pessoal empregado na execução dos serviços contratados, devendo esta exercer severa vigilância sobre os mesmos.

11.2.29 - Manter limpa e organizada a área de trabalho durante e no término dos serviços. A liberação de pagamento total ou parcial ficará condicionada ao cumprimento também deste item.

11.2.30 - No caso de eventual reclamação trabalhista promovida contra a **CONTRATADA**, pelos empregados utilizados na execução dos serviços objeto do contrato, em que a **CONTRATANTE** seja chamada, como solidária, fica desde já pactuada que a **CONTRATADA** se obriga a tomar todas as medidas e providências cabíveis, visando excluir a **CONTRATANTE** do polo passivo da relação processual, assumindo, ela **CONTRATADA**, em qualquer caso, toda e qualquer responsabilidade por eventual débito trabalhista oriundo do contrato, mesmo após o término do mesmo.

11.2.31 - Fica expressamente estipulado que não se estabelece por força do contrato objeto desta licitação, qualquer vínculo empregatício de responsabilidade da **CONTRATANTE**, com relação ao pessoal que a **CONTRATADA** utilizar, direta ou indiretamente, na execução dos serviços contratados, correndo por conta exclusiva da **CONTRATADA**, única responsável como empregadora, todas as despesas com esse pessoal, inclusive os encargos decorrentes da legislação vigente, seja trabalhista, previdenciária, securitária ou qualquer outra, obrigando-se a **CONTRATADA** ao cumprimento das disposições legais, quer quanto à remuneração do seu pessoal como dos encargos de qualquer natureza, especialmente do seguro contra acidentes do trabalho;

11.2.32 - Responsabilizar-se pelo cumprimento das normas regulamentadoras (NR's) de segurança do Ministério do Trabalho e Emprego, provendo seus empregados dos equipamentos de proteção individual (EPI), com respectivos CA (Certificado de Aprovação) atualizado, conforme a exigência de cada função e posto de trabalho, mantendo ficha de controle de fornecimento de EPI (atualizada e assinada), bem como realizar o treinamento quanto ao seu uso e conservação corretos.

12 - DA VIGÊNCIA E EXECUÇÃO

12.1 - O prazo de vigência do contrato a ser firmado após adjudicação e homologação da presente licitação, contará a partir da assinatura do instrumento contratual com término previsto em 6(seis) meses, com eficácia legal a partir da publicação de seu extrato.

12.2 - O prazo para execução da obra será de 3(três) mês conforme previsto no cronograma físico financeiro.

12.3 - No caso de constatação de erros ou modificações por parte da **CONTRATANTE**, que resultem em alterações dos prazos, estes serão aditados em comum acordo com a fiscalização.

13 - DO CONTRATO

13.1 - Para assinar o contrato, deverá o Licitante vencedor prestar garantia de 5% (cinco por cento) do valor deste, a preços iniciais, sob pena de decair o direito à contratação, com validade durante a execução do contrato e 03 (três) meses após o termo da vigência contratual, devendo ser renovada a cada prorrogação.

13.2 - A caução inicial será reforçada durante a execução dos serviços contratados, de forma a totalizar sempre 5% (cinco por cento) do valor vigente do contrato (preços iniciais mais aditivos e reajustamentos se houver).



PREFEITURA MUNICIPAL DE ARAXÁ/MG

Secretaria M. de Obras Públicas e Mobilidade Urbana

Avenida Rosália Isaura nº 275, Bairro Guilhermina Vieira Chaer

Centro Administrativo - Fone: 3691-7039/3691-7054

13.3 - A garantia e seus reforços poderão ser realizados em uma das seguintes modalidades:

- a) caução em dinheiro ou título da dívida pública;
- b) seguro garantia;
- c) carta de fiança bancária.

13.4 - No caso de fiança bancária, esta deverá ser, a critério da licitante, fornecida por um banco localizado no Brasil, pelo prazo da duração do contrato, devendo a **CONTRATADA** providenciar sua prorrogação, por toda a duração do contrato, independente de notificação do Município de Araxá, sob pena de rescisão contratual, ressalvados os casos em que a duração do contrato for inferior ao prazo acima estipulado, quando deverá a caução ser feita pelo prazo contratual.

13.5 - No caso da opção pelo seguro garantia o mesmo será feito mediante entrega da competente apólice emitida por entidade em funcionamento no País, e em nome do Município de Araxá, e somente será aceita se cobrir e assegurar: **(1)** o pagamento de prejuízos advindos do não cumprimento do objeto do contrato; **(2)** prejuízos diretos causados à Administração decorrentes de culpa ou dolo durante a execução do contrato; e **(3)** multas moratórias e punitivas aplicadas pela Administração à **CONTRATADA** pelo prazo da duração do contrato, devendo a **CONTRATADA** providenciar sua prorrogação, por toda a duração do contrato, independente de notificação do Município de Araxá, sob pena de rescisão contratual.

13.6 - No caso de opção por Títulos da Dívida Pública, estes deverão estar acompanhados de laudo de avaliação da Secretaria do Tesouro Nacional, no qual esta informará sobre a exequibilidade, valor e prazo de resgate, taxa de atualização, condições de resgate.

13.7 - No caso de opção por caução em dinheiro, o interessado deverá procurar a Tesouraria da Prefeitura Municipal de Araxá, situada na Rua Presidente Olegário Maciel nº 306, CEP. 38.183-186, Centro, Araxá-MG, para obter instruções de como efetuar-la.

13.8 - A garantia prestada pela **CONTRATADA**, qualquer que seja a modalidade escolhida, assegurará o pagamento de: **(1)** prejuízos advindos do não cumprimento do objeto do contrato; **(2)** prejuízos diretos causados à Administração decorrentes de culpa ou dolo durante a execução do contrato; **(3)** multas moratórias e punitivas aplicadas pela Administração à **CONTRATADA**.

13.9 - O garantidor não é parte para figurar em processo administrativo instaurado pelo Município de Araxá com o objetivo de apurar prejuízos e/ou aplicar sanções à **CONTRATADA**.

13.10 - A garantia, inclusive na modalidade seguro-garantia, poderá ser executada total ou parcialmente, para fins de ressarcimento, indenização inclusive a terceiros e pagamento de multas contratuais de qualquer natureza.

13.11 - A garantia quando prestada em dinheiro pela **CONTRATADA** lhe será restituída ou liberada após o Recebimento Definitivo do(s) serviço(s) e somente após a comprovação que a empresa cumpriu com todas as obrigações contratuais e desde que não haja no plano administrativo, pendência de qualquer reclamação a elas relativas.

13.14 - As modalidades de seguro garantia e de fiança bancária não podem trazer cláusulas restritivas do uso da garantia e nem de limitações de prazo para comunicado de sinistro, se for o caso.

13.15 - O prazo para assinatura do contrato será de no máximo 05 (cinco) dias após a convocação pela Prefeitura Municipal de Araxá via e-mail ou ofício.



PREFEITURA MUNICIPAL DE ARAXÁ/MG

Secretaria M. de Obras Públicas e Mobilidade Urbana

Avenida Rosália Isaura nº 275, Bairro Guilhermina Vieira Chaer

Centro Administrativo - Fone: 3691-7039/3691-7054

13.16 - É facultado à Administração Municipal, quando o convocado não assinar o contrato no prazo e condições estabelecidas, convocar as licitantes remanescentes, respeitado a ordem de classificação, ou revogar a licitação, independentemente da aplicação das sanções previstas neste edital.

13.17 - Poderá a proposta de a licitante ser desclassificada até a contratação, se tiver a Prefeitura Municipal conhecimento de fato ou circunstância superveniente que desabone sua regularidade fiscal, jurídica, qualificação técnica e/ou econômico-financeira. Neste caso, poderá ser procedida nova classificação, efetuando-se a convocação das licitantes remanescentes, em conformidade com o disposto no subitem 13.16 acima.

13.18 - Poderá a Administração Pública na competência discricionária, desfazer ou corrigir atos praticados no processo, até mesmo após a contratação, que não foram detectados anteriormente por servidor ou pelo Pregoeiro e equipe de apoio no decorrer do mesmo, respeitado os atos já praticados na forma legal, desde que não causam prejuízo ao erário público.

13.19 - O contrato, que obedecerá ao disposto no presente certame cujo modelo da minuta encontra-se no **Anexo X** e faz parte integrante deste Edital, deverá ser assinado pela empresa vencedora em dia, hora e local a serem indicados pela Administração Municipal.

14 - DA PRORROGAÇÃO DO CONTRATO

14.1 - O prazo de vigência do contrato poderá ser prorrogado, em virtude de interesse público devidamente justificado, desde que mantidas as mesmas condições do contrato original, ressalvadas alterações necessárias à recomposição do equilíbrio econômico financeiro inicial e demais hipóteses previstas nos termos do art. 57, da Lei 8.666/93 e legislação pertinente.

15 - DO REAJUSTE

15.1 - A periodicidade de reajuste do valor do presente contrato será anual, contado a partir da data limite para apresentação das propostas, conforme disposto no art. 3º, §1º da Lei 10.192/2001 e art. 40, XI da Lei 8.666/93, mediante aplicação de índices.

15.1.1 - Os índices utilizados para reajuste tem por base o Índice Nacional de Custo da Construção Civil - INCC, calculado e divulgado pela Fundação Getúlio Vargas - FGV para as colunas específicas, publicado na Revista Conjuntura Econômica, ou outro que venha substituí-lo.

As medições serão reajustadas na forma da lei com aplicação da seguinte fórmula de reajuste:

$$R = \frac{li - lo}{lo} \times V$$

Onde:

R = Valor da parcela de reajustamento procurado.

lo = Índice de preço verificado no mês Da proposta.

li = Índice de preços referente ao mês de reajustamento.

V = Valor a preços iniciais da parcela do contrato de obras ou serviços a ser reajustado.

li e lo = Fornecidos pelo INCC - FGV, Coluna 35.

15.2 - Caso os valores dos índices não estejam divulgados na data do cálculo do reajuste, serão utilizados os últimos índices disponíveis e o cálculo do reajuste será corrigido na medição seguinte.



PREFEITURA MUNICIPAL DE ARAXÁ/MG

Secretaria M. de Obras Públicas e Mobilidade Urbana

Avenida Rosália Isaura nº 275, Bairro Guilhermina Vieira Chaer

Centro Administrativo - Fone: 3691-7039/3691-7054

15.3 - Caso ocorra eventuais atrasos na execução de responsabilidade da contratada, os reajustes serão calculados somente até as datas contratuais do evento gerador.

15.4 - Os reajustes serão formalizados por meio de apostilamento.

16 - DAS SANÇÕES ADMINISTRATIVAS

16.1 - De conformidade com o estabelecido nos artigos 86 e 87 da Lei nº 8.666/93, a licitante vencedora que descumprir as condições estabelecidas neste Pregão ficará sujeita às seguintes penalidades:

a) multa de mora de até 10 (dez por cento) sobre o valor total do contrato, por atraso injustificado na execução do objeto desta licitação;

b) pela inexecução total ou parcial das condições deste Pregão a Administração poderá, garantida a prévia defesa, aplicar as seguintes sanções:

b.1) advertência;

b.2) multa de até 10% (dez por cento) sobre o valor total do contrato, a juízo da Administração;

b.3) declaração de inidoneidade para licitar ou contratar com a Administração Pública, enquanto perdurarem os motivos determinantes da punição ou até que seja promovida sua reabilitação, perante a própria autoridade que aplicou a penalidade.

b.4) suspensão temporária de participação em licitações e impedimento de contratar com a Administração por prazo não superior a 2 (dois) anos o licitante que:

b.4.1) Deixar de entregar ou apresentar documentação falsa exigida no certame;

b.4.2) Não manter a proposta;

b.4.3) Comportar-se de modo inidôneo;

b.4.4) Convocado dentro do prazo de validade da sua proposta, não celebrar contrato;

b.4.5) Ensejar o retardamento da execução do objeto do contrato;

b.4.6) Falhar ou fraudar na execução do contrato;

b.4.7) Cometer fraude fiscal.

16.2 - Ao licitante que descumprir total ou parcialmente as obrigações do contrato, poderão ser aplicadas, conforme o caso, as seguintes sanções, sem prejuízo da reparação dos danos causados à Administração Pública, e eventuais responsabilidades civis e criminais:

a) Multa diária de 1% (um por cento) sobre o valor total atualizado do contrato por atraso injustificado;

b) O valor das multas corresponderá à gravidade da infração, até o máximo 10% (dez por cento) do valor contratado.

c) O valor da multa aplicada deverá ser recolhido no prazo de 3 (três) dias úteis na Tesouraria do Município



PREFEITURA MUNICIPAL DE ARAXÁ/MG

Secretaria M. de Obras Públicas e Mobilidade Urbana

Avenida Rosália Isaura nº 275, Bairro Guilhermina Vieira Chaer

Centro Administrativo - Fone: 3691-7039/3691-7054

de Araxá/MG contados da data da respectiva notificação.

16.2 - A multa a que alude o item 16.1. "a", não impede que o **CONTRATANTE** rescinda unilateralmente o Contrato e aplique as outras sanções previstas na mencionada Lei.

16.3 - Após a aplicação de qualquer penalidade prevista no item 16.1, realizar-se-á comunicação escrita à empresa e publicação no Órgão de Imprensa Oficial, constando o fundamento legal da punição e informando que o fato será registrado no Cadastro.

17 - DA RESCISÃO

17.1 - A **CONTRATADA** reconhece, nos termos do art. 55, IX da Lei 8.666/93, os direitos do **CONTRATANTE** em caso de rescisão administrativa prevista nos artigos 77 a 80 do mesmo diploma legal.

17.2 - O contrato estará sujeito à rescisão, desde que ocorra qualquer das hipóteses previstas no art. 78, da Lei 8.666 de 21 de junho de 1993, a qual as partes expressamente se submetem, podendo a rescisão ser determinada:

17.2.1 - Por ato unilateral e escrito do **CONTRATANTE**, nos casos enumerados nos incisos I a XII, do citado artigo, quando nenhuma indenização será devida a **CONTRATADA**;

17.2.2 - Amigável, por acordo entre as partes, havendo conveniência para o **CONTRATANTE**: e,

17.2.3 - Judicial, nos termos da Lei.

18 - DO RECEBIMENTO DAS OBRAS, SERVIÇOS E INSTALAÇÕES.

18.1 - As obras e serviços serão recebidos:

a) provisoriamente, através de vistoria executada pelo responsável por seu acompanhamento e/ou fiscalização, mediante termo circunstanciado assinado pelas partes, em até 15 (quinze) dias da comunicação escrita da **CONTRATADA** e desde que considerados pela Prefeitura em condições de funcionamento.

b) definitivamente, através de vistoria executada por profissional habilitado ou pela Secretaria Municipal de Obras Públicas e Mobilidade Urbana designada pela autoridade competente, mediante termo circunstanciado assinado pelas partes, após decorridos, no máximo, 90 (noventa) dias do recebimento provisório, e atendidas todas as exigências contratuais.

18.2 - A Secretaria Municipal de Obras Públicas e Mobilidade Urbana não aceitará ou receberá qualquer serviço com atraso, defeitos ou imperfeições, em desacordo com as especificações e condições constantes deste edital e seus anexos ou em desconformidade com as normas legais ou técnicas pertinentes ao objeto, cabendo à Contratada efetuar os reparos necessários em prazo a ser determinado, sem direito a indenização, sob pena de aplicação de sanções previstas e/ou rescisão contratual.

18.3 - A Prefeitura Municipal reserva-se o direito de não receber os serviços em desacordo com o previsto neste instrumento convocatório, podendo cancelar o contrato e aplicar o disposto no art. 24, inciso XI, da Lei Federal nº 8.666/93.



PREFEITURA MUNICIPAL DE ARAXÁ/MG

Secretaria M. de Obras Públicas e Mobilidade Urbana

Avenida Rosália Isaura nº 275, Bairro Guilhermina Vieira Chaer

Centro Administrativo - Fone: 3691-7039/3691-7054

18.4 - O responsável pelo recebimento dos serviços será o Sr. Murilo Esteves Pires, CPF nº 248.805.406-25, Engenheiro Civil CREA-MG nº 39.727/D, ou em sua falta outro que o Município de Araxá indicar.

19 - DAS ALTERAÇÕES

19.1 - O contrato poderá ser alterado unilateralmente pela Administração ou por acordo entre as partes, nos casos previstos no art. 65, da Lei 8.666/93.

20 - DAS SUBEMPREITADAS

20.1 - Para a contratação de subempreiteiras será exigida prévia autorização do **CONTRATANTE**, precedida das justificativas quanto aos motivos, natureza e extensão dos serviços subempreitados.

20.2 - Para subempreitadas de grande vulto, a critério do **CONTRATANTE**, poderá ser exigida a apresentação de documentação relativa à habilitação jurídica, à qualificação técnica, à qualificação econômico-financeira e à regularidade fiscal da subempreiteira.

20.3 - Com base nesses elementos o **CONTRATANTE** poderá rejeitar os pretendentes que apresentarem documentação incompatível com o padrão do empreendimento e o volume de serviços a serem subempreitados.

20.4 - A responsabilidade total da execução das obras, serviços, instalações e fornecimentos contratados, no caso de subempreitada continuará sempre a cargo da **CONTRATADA**, seja qual for à forma, o volume ou a natureza da subempreitada.

21 - DA DOTAÇÃO ORÇAMENTÁRIA

21.1 - A dotação orçamentária destinada ao pagamento do objeto licitado está previsto na Lei Orçamentária para o exercício de 2018 e indicada no processo pela área competente da Prefeitura, discriminado nas seguintes dotações:

0210.15.451.0571.1.0022.4.4.90.51 - Obras e Instalações.

Ficha: 496 - (Fonte de recurso 01 0000) - Recursos Ordinários - Verba Municipal - Serviços de Contenção de Encostas.

22 - DO ADIAMENTO, REVOGAÇÃO OU ANULAÇÃO DA LICITAÇÃO.

22.1 - O Município de Araxá poderá revogar a presente licitação por razões de interesse público decorrente de fato superveniente devidamente comprovado, pertinente e suficiente para justificar tal conduta, ou por ilegalidade, de ofício ou por provocação de terceiros, mediante parecer escrito e devidamente fundamentado, bem como adiá-la ou prorrogar o prazo para recebimento das propostas, sem que caibam aos licitantes quaisquer reclamações ou direitos a indenização ou reembolso, conforme art. 49 da Lei 8.666/93.

23 - DOS RECURSOS/IMPUGNAÇÃO

23.1 - Das decisões do Pregoeiro e Equipe de apoio, caberão recursos nos termos da Lei Municipal nº 4.724



PREFEITURA MUNICIPAL DE ARAXÁ/MG

Secretaria M. de Obras Públicas e Mobilidade Urbana

Avenida Rosália Isaura nº 275, Bairro Guilhermina Vieira Chaer

Centro Administrativo - Fone: 3691-7039/3691-7054

de 09 de agosto de 2005, Decreto Municipal nº 404 de 06 de setembro de 2005, pela Lei nº 10.520 de 17 de julho de 2002, pelo Decreto nº 3.555, de 08 de agosto de 2000, Lei Complementar 123 de 14 de dezembro de 2006 e subsidiariamente pela Lei nº 8.666, de 21 de junho de 1993.

23.2 - Quaisquer recursos relativos a esta licitação deverão ser interpostos no prazo legal, dirigido ao Prefeito Municipal de Araxá, **AOS CUIDADOS DO PREGOEIRO**, e protocolizados no Setor de Licitação, no endereço previsto no item 22.6 abaixo;

23.3 - Encerrado a fase de habilitação ou julgamento das propostas, qualquer licitante poderá manifestar imediata e motivadamente a intenção de recorrer, cuja síntese será lavrada em ata, sendo concedido o prazo de 3(três) dias úteis para a apresentação das razões de recurso, ficando os demais licitantes desde logo intimados para, querendo, apresentar contrarrazões em igual número de dias, e começarão a correr do término do prazo do recorrente, sendo-lhes assegurado vista imediata dos autos.

23.4. A manifestação na Sessão Pública e a motivação, no caso de recurso, são pressupostos de admissibilidade dos recursos.

23.5. A falta de manifestação imediata e motivada do licitante importará a decadência do direito de recurso.

23.6 - O encaminhamento das razões e eventuais contrarrazões, bem como impugnações do edital deverá ser feito por escrito e protocolizados no Setor de Licitações, na Rua Alexandre Gondim, nº 112, Bairro Centro, CEP 38.183-100 na cidade de Araxá MG, não sendo aceito remessa em cópia (xerox) ou correio eletrônico (e-mail).

23.7 - Os recursos deverão ser decididos no prazo de 5 (cinco) dias úteis.

23.8 - Da decisão do recurso será comunicado a todos os licitantes via correio eletrônico (e-mail) e publicado no Diário Oficial.

23.9 - Fica facultada a Administração a disponibilização do inteiro teor da decisão do recurso no site do município.

24 - DA ADJUDICAÇÃO E HOMOLOGAÇÃO

24.1 - Inexistindo manifestação recursal o(a) Pregoeiro(a) adjudicará o objeto ao licitante vencedor, competindo à autoridade competente homologar o procedimento licitatório.

24.2 - Decididos os recursos porventura interpostos e constatada a regularidade dos atos procedimentais, a autoridade competente adjudicará o objeto ao licitante vencedor e homologará o procedimento licitatório.

24.3 - A adjudicação do objeto ao vencedor não produz o efeito liberatório dos demais licitantes classificados, que somente se desvincularão e terão sua documentação habilitatória liberada após a entrega do objeto licitado e devidamente vistoriado.

25 - DAS DISPOSIÇÕES GERAIS

25.1 - A participação na presente licitação implica na concordância tácita, por parte da licitante, com todos os termos e condições deste edital.



PREFEITURA MUNICIPAL DE ARAXÁ/MG

Secretaria M. de Obras Públicas e Mobilidade Urbana

Avenida Rosália Isaura nº 275, Bairro Guilhermina Vieira Chaer

Centro Administrativo - Fone: 3691-7039/3691-7054

25.2 - Na contagem dos prazos estabelecidos neste edital excluir-se-á o dia de início e incluir-se-á o dia de vencimento.

25.3 - Só se iniciam e vencem os prazos referidos neste edital em dia de expediente da Prefeitura.

25.4 - É facultada ao pregoeiro ou autoridade superior da Prefeitura, em qualquer fase da licitação, suspender o processo para análise técnica, promoção de diligência, destinada a esclarecer ou complementar a instrução do processo licitatório, vedada a inclusão posterior de documento ou informação que deveria constar originalmente da proposta.

25.4.1 - Poderá a ainda, quando entender necessário, suspender a sessão para análise detalhada da documentação de habilitação e propostas de preços.

25.5 - Ocorrendo a decretação de feriado ou qualquer fato superveniente que impeça a realização do certame na data marcada, todas as datas constantes deste Edital serão transferidas, automaticamente, para o primeiro dia útil ou de expediente normal subsequentes aos ora fixados.

25.6 - As Normas que disciplinam este Pregão serão sempre interpretadas em favor da ampliação da disputa entre os proponentes, desde que não comprometam o interesse da Administração, a finalidade e a segurança da contratação.

25.7 - A Administração poderá revogar a licitação por interesse público, devendo anulá-la por ilegalidade, em despacho fundamentado, sem a obrigação de indenizar (art. 49 da Lei nº 8.666/93).

25.8 - Qualquer pessoa poderá solicitar esclarecimentos, providencias ou impugnar o ato convocatório do pregão, devendo fazê-lo até 2(dois) dias úteis antes da data fixada para recebimento das propostas.

25.9 - Decairá do direito de impugnar os termos do edital de licitação perante a administração o licitante que não o fizer até o segundo dia útil que anteceder a data da realização do pregão.

25.10 - A impugnação feita tempestivamente pelo licitante não o impedirá de participar do processo licitatório até o trânsito em julgado da decisão a ela pertinente.

25.11 - Serão de exclusiva responsabilidade da adjudicatária todas as despesas necessárias à contratação, inclusive o registro do respectivo instrumento no Cartório de Registro de Títulos e Documentos, se for o caso.

25.12 - Quaisquer elementos, informações e esclarecimentos sobre o Pregão, deverão ser solicitados por escrito ao Setor de Licitações da Prefeitura Municipal de Araxá, Estado de Minas Gerais, no endereço declinado no preâmbulo deste Edital, no horário das 09h00min às 12h00min e das 14h00min às 18h00min, pessoalmente, ou pelo telefone (34) 3691-7022 - 3691-7145.

25.13 - Não serão levadas em consideração os envelopes documentação e proposta de preços entregues em data, local e/ou horários diferentes dos especificados neste Edital, de licitantes retardatários.

25.14 - O Edital na íntegra estará disponível no site www.araxa.mg.gov.br sem custo, salvo os referentes a fornecimento de cópia, quando solicitado, com os seus elementos constitutivos, limitados ao valor do custo efetivo de reprodução gráfica da documentação fornecida, devendo ser requerido junto ao Setor de Licitação no horário e endereço previsto no item 25.12 acima.

25.15 - Após a apresentação da proposta, não caberá desistência, salvo por motivo justo decorrente de fato superveniente e aceito pelo Pregoeiro.



PREFEITURA MUNICIPAL DE ARAXÁ/MG

Secretaria M. de Obras Públicas e Mobilidade Urbana

Avenida Rosália Isaura nº 275, Bairro Guilhermina Vieira Chaer

Centro Administrativo - Fone: 3691-7039/3691-7054

25.16 - As informações prevista neste edital e seus anexos são complementares entre si, de modo que, qualquer detalhe que omita em um documento e mencione em outro serão considerados válidos.

25.17 - As questões não previstas neste edital serão resolvidas pelo Pregoeiro com base nas normas jurídicas e administrativas que forem aplicáveis.

25.18 - Fica eleito o foro da Comarca de Araxá, Estado de Minas Gerais, para solucionar quaisquer questões oriundas desta licitação.

Araxá, 15 de Março de 2018.

Sebastião Donizete de Souza
Secretário M. Obras Públicas e Mobilidade Urbana.



PREFEITURA MUNICIPAL DE ARAXÁ/MG

Secretaria M. de Obras Públicas e Mobilidade Urbana

Avenida Rosália Isaura nº 275, Bairro Guilhermina Vieira Chaer

Centro Administrativo - Fone: 3691-7039/3691-7054

ANEXO I

TERMO DE REFERÊNCIA

1 - OBJETO

1.1 - Contratação de empresa especializada em engenharia civil, incluindo fornecimento de material e mão de obra, para intervenção estrutural em galeria e abas de ligação da Avenida Padre Vicente Priant e Rua dos João de Barros, em caráter de urgência, conforme laudo técnico, projetos, planilhas e memorial anexos.

2 - JUSTIFICATIVAS DA CONTRATAÇÃO

2.1 - A presente contratação justifica-se pela necessidade de intervenção estrutural no muro de arrimo da Aba 1 na galeria sobre o Córrego da Galinha, que liga a Avenida Padre Vicente Priant e Rua dos Joao de Barros.

2.2 - O serviço foi caracterizado como “serviços comuns”, porém enquadrado como serviço de engenharia, possuindo um projeto básico completo, contendo especificações técnicas, orçamento detalhado, memorial fotográfico e plantas.

3 - REQUISITOS NECESSÁRIOS

3.1 - Prova de Registro ou inscrição da licitante e de seu Responsável Técnico no CREA (Conselho Regional de Engenharia e Agronomia) ou CAU (Conselho de Arquitetura e Urbanismo), ou ainda na entidade profissional competente da categoria, da região da sede da empresa, bem como documento que comprove o vínculo deste com a empresa;

3.2 - OBSERVAÇÃO: No caso de a empresa licitante ou o responsável técnico não serem registrados ou inscritos na entidade profissional competente do Estado de Minas Gerais, deverão ser providenciados os respectivos vistos deste órgão regional por ocasião da assinatura do contrato.

3.3 - A comprovação de que o responsável técnico pertence ao quadro permanente da empresa deve ser feito da seguinte forma:

3.4 - Apresentação do contrato social, quando o responsável técnico pertencer ao quadro societário da empresa;

3.5 - Apresentação de cópia da CTPS do responsável técnico com a devida anotação de emprego na licitante, ou outro documento trabalhista legalmente reconhecido que comprove o emprego na licitante;

3.6 - Apresentação do Contrato de natureza privada que comprove o vínculo entre o responsável técnico e a licitantes.

3.7 - Comprovação de capacidade técnico-profissional, por meio de atestado(s) emitido(s) por pessoa jurídica de direito público ou privado, devidamente registrado(s) no CREA (Conselho Regional de Engenharia e Agronomia) ou CAU (Conselho de Arquitetura e Urbanismo), ou ainda na entidade profissional competente ao da categoria, acompanhado(s) de Certidão(ões) de Acervo Técnico - CAT, comprovando que o(s) Responsável(is) Técnico(s) executou(aram) obra(s) com característica(s) semelhante(s)/similar(es) ao objeto ora licitado. O(s) atestado(s) de capacidade técnico-profissional deverá(ão) comprovar a execução



PREFEITURA MUNICIPAL DE ARAXÁ/MG

Secretaria M. de Obras Públicas e Mobilidade Urbana

Avenida Rosália Isaura nº 275, Bairro Guilhermina Vieira Chaer

Centro Administrativo - Fone: 3691-7039/3691-7054

dos serviços a seguir relacionados, conforme inciso, I, do § 1º do art. 30, da Lei nº 8.666/93:

- a) Concreto estrutural usinado fck 30 Mpa;
- b) Execução de estaca pré moldada de concreto armado cravada Ø 420 mm/130T;
- c) Execução de corte, dobra e armação de aço CA-50/60;
- d) Execução de forma e desforma de compensado resinado espessura 10 mm;
- e) Fornecimento, assentamento de tubo de concreto Ø 1000mm;

3.8 - Comprovação de capacidade técnico-operacional, por meio de atestado(s) ou certidão(ões) fornecida(s) por pessoa jurídica de direito público ou privado, comprovando que a empresa executou obra(s) com característica(s) semelhante(s)/similar(es) ao objeto ora licitado. O(s) atestado(s) de capacidade técnico-profissional deverá(ão) comprovar a execução dos serviços a seguir relacionados, conforme inciso, I, do § 1º do art. 30, da Lei nº 8.666/93:

- a) Concreto estrutural usinado fck 30 Mpa: **25 m³**
- b) Execução de estaca pré moldada de concreto armado cravada Ø 420 mm/130T: **54 m**
- c) Execução de corte, dobra e armação de aço CA-50/60: **1225 Kg**
- d) Execução de forma e desforma de compensado resinado espessura 10 mm: **90 m²**
- e) Fornecimento, assentamento de tubo de concreto Ø 1000mm: **10m**

3.9 - A(s) certidão(ões) e/ou atestado(s) apresentado(s) deverá(ão) conter as seguintes informações básicas:

Nome do contratado e do contratante;

Identificação do objeto do contrato (tipo ou natureza do serviço);

Localização do serviço;

Serviços executados (discriminação e quantidades).

3.10 - O(s) atestado(s) ou certidão(ões) que não atender(em) a todas as características citadas nas condições acima, não serão considerados pela Comissão de Licitação.

3.11 - Quanto à disponibilidade de pessoal técnico-especializado: deverá ser apresentada declaração formal de disponibilidade de pessoal técnico especializado para integrar a equipe que executará os serviços objeto da licitação, assinada pelo representante legal da licitante.

4 - VISITA TÉCNICA

4.1 - A visita técnica é facultativa, caso os interessados optam pela visita, esta deverá ser agendada antecipadamente junto a Secretaria Municipal de Obras Públicas e Mobilidade Urbana pelo telefone (34) 3691-7036 - 3691-7054, tendo como termo a contar do primeiro dia útil ao da publicação, estendendo-se até o dia útil anterior a data prevista para realização da sessão pública, no horário das 08h00min às 12h00min e das 14h00min às 18h00min.

4.2 - A visita técnica por finalidade que o proponente possa constatar as condições de execução e particularidades inerentes à natureza dos trabalhos e sobre o local e para que perceba a realidade do cenário do empreendimento, suas peculiaridades, grau de dificuldade, quantitativos, etc, tendo condições de formar um conceito sobre os serviços como um todo e apresentando um preço justo em sua proposta não havendo dessa forma alegações futuras de desconhecimento das condições de execução dos serviços objeto deste Edital.

4.3 - Não será aceita visita sem o respectivo agendamento.



PREFEITURA MUNICIPAL DE ARAXÁ/MG

Secretaria M. de Obras Públicas e Mobilidade Urbana

Avenida Rosália Isaura nº 275, Bairro Guilhermina Vieira Chaer

Centro Administrativo - Fone: 3691-7039/3691-7054

4.4 - A Visita Técnica deverá ser feita por representante da empresa, devidamente credenciado para tal.

4.5 - Alegações posteriores relacionadas com o desconhecimento do objeto licitado não serão consideradas para reclamações futuras, ou de forma a desobrigar a sua execução.

5 - CRITÉRIOS DE ACEITABILIDADE

5.1 - A Secretaria Municipal de Obras Públicas e Mobilidade Urbana não aceitará ou receberá qualquer serviço com atraso, defeitos ou imperfeições, em desacordo com as especificações e condições constantes do edital ou em desconformidade com as normas legais ou técnicas pertinentes ao objeto, cabendo à Contratada efetuar os reparos necessários em prazo a ser determinado, sem direito a indenização, sob pena de aplicação de sanções previstas e/ou rescisão contratual.

5.2 - O fiscal do contrato designado pela Secretaria Municipal de Obras Públicas e Mobilidade Urbana receberá o objeto de forma provisória e definitivamente, mediante atestação.

6 - ESTIMATIVA DE PREÇO E DISPONIBILIDADE ORÇAMENTÁRIA E FINANCEIRA PARA A DESPESA.

6.1 - A Secretaria Municipal de Obras Públicas e Mobilidade Urbana elaborou planilha orçamentária dos serviços, utilizando-se dos preços da tabela Referencial de foram cotados de acordo com o SETOP (Secretaria de Estados de Transporte e Obras Públicas) do mês de julho de 2017.

6.2 - Para execução dos serviços, apurou-se o valor total estimado em **R\$ 125.960,70 (cento e vinte e cinco mil, novecentos e sessenta reais e setenta centavos)**, distribuídos conforme planilha constante do item 17 deste Termo de Referência.

6.3 - A dotação orçamentária:

0210.15.451.0571.1.0022.4.4.90.51 - Obras e Instalações.

Ficha: 496 - (Fonte de recurso 01 0000) - Recursos Ordinários - Verba Municipal - Serviços de Contenção de Encostas.

7 - CONDIÇÕES DE EXECUÇÃO

7.1 - A CONTRATADA deverá executar e entregar os serviços contratados no prazo máximo de **3 (três) meses**, contados da data de emissão da Ordem de Serviço, que será emitida pela Secretaria Municipal de Obras Públicas e Mobilidade Urbana em até 5 (cinco) dias após a data da assinatura do Contrato, ressalvadas as hipóteses previstas no art. 57, §1º, da Lei Federal nº 8.666/93.

7.2 - Os trabalhos serão realizados, preferencialmente, de 7 horas às 17 horas, de segunda a quinta feira e na sexta feira, de 7 horas às 16 horas.

7.3 - Caso haja necessidade de execução dos serviços aos sábados, domingos e feriados por necessidade da CONTRATADA, esta arcará com todo o custo adicional.

7.4 - O CONTRATANTE não aceitará, sob nenhum pretexto, a transferência de qualquer responsabilidade da CONTRATADA para outras entidades, sejam fabricantes, técnicos, subcontratados, etc.

7.5 - A CONTRATADA poderá subcontratar parcialmente os serviços, desde que haja autorização formal do



PREFEITURA MUNICIPAL DE ARAXÁ/MG

Secretaria M. de Obras Públicas e Mobilidade Urbana

Avenida Rosália Isaura nº 275, Bairro Guilhermina Vieira Chaer

Centro Administrativo - Fone: 3691-7039/3691-7054

CONTRATANTE nos termos previsto no edital.

7.6 - A responsabilidade da CONTRATADA pela execução dos serviços não será reduzida, ou alterada, em decorrência da fiscalização da Secretaria Municipal de Obras Públicas e Mobilidade Urbana do CONTRATANTE.

7.7 - O município reserva para si o direito de alterar quantitativos, sem que isso implique alteração dos preços ofertados, obedecido o disposto no §1º do artigo 65 da Lei Federal nº 8.666/93.

7.8 - A execução de todos os serviços contratados obedecerá às normas técnicas aplicáveis aos projetos e à presente especificação técnica prevista no edital e seus anexos.

7.9 - Os representantes do CONTRATANTE e toda pessoa autorizada pelo mesmo terão livre acesso aos serviços e a todos os locais onde estejam sendo realizados trabalhos, estocados e/ou fabricados materiais e equipamentos relativos ao objeto contratado, ainda que nas dependências da CONTRATADA.

7.10 - Os serviços serão considerados provisoriamente entregues, após o término, por completo, de todos os trabalhos, inclusive a limpeza final, tendo sido efetuada a vistoria pelo CONTRATANTE.

7.11 - Os projetos, detalhes e especificações do presente Termo de Referência conterão as informações necessárias à boa execução dos serviços e confecção da proposta.

7.12 - O município poderá introduzir, durante a execução do Contrato, alterações para melhor adequação técnica aos seus objetivos, nos projetos e especificações, nos termos da Lei.

7.13 - Os materiais de construção colocados no local da execução dos serviços pela CONTRATADA ficarão sob sua guarda e inteira responsabilidade, não sendo permitida sua retirada do local, senão em casos especiais e mediante autorização escrita do município.

7.14 - A CONTRATADA cuidará para que a descarga, transporte horizontal e vertical dos materiais se faça com regularidade, desimpedindo o passeio público, salvo casos específicos com prévia autorização do município.

4.15 - As multas e tarifas provenientes de autuações por órgãos públicos quanto ao depósito de materiais e equipamentos no passeio e via pública serão de ônus da CONTRATADA.

7.16 - A CONTRATADA será obrigada a demolir ou a refazer, conforme o caso, qualquer porção de serviços contratados que, a juízo comprovado da CONTRATANTE, não estiver de acordo com o contrato, sem que isso interfira no prazo de execução dos serviços estabelecidos neste Termo de Referência e no edital.

7.17 - A remoção de entulhos, a cargo da CONTRATADA, deverá ocorrer por meio de caçambas, de acordo com o Código de Posturas do Município de Araxá e demais legislação pertinente, cujos custos ficarão também a cargo da CONTRATADA.

7.18 - Deverá ser observada rigorosa obediência a todas as particularidades dos projetos fornecidos pelo município, suas especificações e detalhes, a fim de que haja perfeita concordância na execução dos serviços.

7.19 - Os materiais a serem entregues na obra, tais como areia, brita, cimento e outros da mesma natureza serão depositados imediatamente para local os serviços serão realizados.



PREFEITURA MUNICIPAL DE ARAXÁ/MG

Secretaria M. de Obras Públicas e Mobilidade Urbana

Avenida Rosália Isaura nº 275, Bairro Guilhermina Vieira Chaer

Centro Administrativo - Fone: 3691-7039/3691-7054

8 - TERMO DE RECEBIMENTO DA OBRA

8.1 - Ao considerar concluídos os serviços a contratada solicitará a Secretaria Municipal de Obras Públicas e Mobilidade Urbana, em até 15(quinze) dias, que proceda a vistoria para fins de recebimento provisório dos serviços. O recebimento dar-se-á pelo Contratante, através de vistoria conjunta realizada pelo engenheiro civil da empresa e pela fiscalização da Secretaria Municipal de Obras Públicas e Mobilidade Urbana.

8.2 - No Termo de Recebimento Provisório serão registradas eventuais pendências constatadas na vistoria realizada em conjunto pelas partes contratantes, desde que aquelas não impeçam a sua utilização imediata.

8.3 - Caso as eventuais pendências impeçam a utilização imediata e plena dos serviços executados, o Termo de Recebimento Provisório só será firmado após a solução completa e definitiva dos problemas, dentro do prazo estabelecido pela fiscalização do Contratante;

8.4 - O responsável pelo recebimento dos serviços será o Sr. Murilo Esteves Pires, CPF nº 248.805.406-25, Engenheiro Civil CREA-MG nº 39.727/D, ou em sua falta outro que o Município de Araxá indicar.

9 - CONDIÇÕES DE PAGAMENTO

9.1 - Os pagamentos serão efetuados da seguinte forma:

9.1.1 - A Contratada obterá pagamentos somente referentes aos serviços efetivamente executados, conforme medições efetuadas pela fiscalização da CONTRATANTE e obedecerá ao procedimento a ser definido no edital, quanto ao prazo e forma.

9.2 - A medição dos serviços será mensal, após apuração dos quantitativos executados. Somente será medido o serviço executado, observadas as respectivas especificações e preços de planilha. Mediante autorização expressa do município, poderá haver medições e os respectivos pagamentos em intervalo menor.

10 - GARANTIA DA EXECUÇÃO DO CONTRATO:

10.1 - Para assinar o contrato, deverá o Licitante vencedor prestar garantia de 5% (cinco por cento) do valor deste, a preços iniciais, sob pena de decair o direito à contratação, com validade durante a execução do contrato e 03 (três) meses após o termo da vigência contratual, devendo ser renovada a cada prorrogação.

10.2 - A caução inicial será reforçada durante a execução dos serviços contratados, de forma a totalizar sempre 5% (cinco por cento) do valor vigente do contrato (preços iniciais mais aditivos e reajustamentos se houver).

10.3 - A garantia e seus reforços poderão ser realizados em uma das seguintes modalidades:

- a) Caução em dinheiro ou título da dívida pública;
- b) Seguro garantia;
- c) Carta de fiança bancária.

10.4 - No caso de fiança bancária, esta deverá ser, a critério da licitante, fornecida por um banco localizado no Brasil, pelo prazo da duração do contrato, devendo a contratada providenciar sua prorrogação, por toda a duração do contrato, independente de notificação do Município de Araxá, sob pena de rescisão contratual, ressalvados os casos em que a duração do contrato for inferior ao prazo acima estipulado, quando deverá a



PREFEITURA MUNICIPAL DE ARAXÁ/MG

Secretaria M. de Obras Públicas e Mobilidade Urbana

Avenida Rosália Isaura nº 275, Bairro Guilhermina Vieira Chaer

Centro Administrativo - Fone: 3691-7039/3691-7054

caução ser feita pelo prazo contratual.

10.5 - No caso da opção pelo seguro garantia o mesmo será feito mediante entrega da competente apólice emitida por entidade em funcionamento no País, e em nome do Município de Araxá, e somente será aceita se cobrir e assegurar: (1) o pagamento de prejuízos advindos do não cumprimento do objeto do contrato; (2) prejuízos diretos causados à Administração decorrentes de culpa ou dolo durante a execução do contrato; e (3) multas moratórias e punitivas aplicadas pela Administração à CONTRATADA pelo prazo da duração do contrato, devendo a CONTRATADA providenciar sua prorrogação, por toda a duração do contrato, independente de notificação do Município de Araxá, sob pena de rescisão contratual.

10.6 - No caso de opção por Títulos da Dívida Pública, estes deverão estar acompanhados de laudo de avaliação da Secretaria do Tesouro Nacional, no qual esta informará sobre a exequibilidade, valor e prazo de resgate, taxa de atualização, condições de resgate.

10.7 - No caso de opção por caução em dinheiro, o interessado deverá procurar a Tesouraria da Prefeitura Municipal de Araxá, situada na Rua Presidente Olegário Maciel nº 306, CEP. 38.183-186, Centro, Araxá-MG, para obter instruções de como efetuar-la.

10.8 - A garantia prestada pela CONTRATADA, qualquer que seja a modalidade escolhida, assegurará o pagamento de: (1) prejuízos advindos do não cumprimento do objeto do contrato; (2) prejuízos diretos causados à Administração decorrentes de culpa ou dolo durante a execução do contrato; (3) multas moratórias e punitivas aplicadas pela Administração à CONTRATADA.

10.9 - O garantidor não é parte para figurar em processo administrativo instaurado pelo Município de Araxá com o objetivo de apurar prejuízos e/ou aplicar sanções à CONTRATADA.

10.10 - A garantia, inclusive na modalidade seguro-garantia, poderá ser executada total ou parcialmente, para fins de ressarcimento, indenização inclusive a terceiros e pagamento de multas contratuais de qualquer natureza.

10.11 - A garantia quando prestada em dinheiro pela CONTRATADA lhe será restituída ou liberada após o Recebimento Definitivo do(s) serviço(s) e somente após a comprovação que a empresa cumpriu com todas as obrigações contratuais e desde que não haja no plano administrativo, pendência de qualquer reclamação a elas relativas.

10.12 - As modalidades de seguro garantia e de fiança bancária não podem trazer cláusulas restritivas do uso da garantia e nem de limitações de prazo para comunicado de sinistro, se for o caso.

11 - DAS OBRIGAÇÕES DAS PARTES

11.1 - Do CONTRATANTE:

11.1.2 - Efetuar os pagamentos devidos à **CONTRATADA**, na forma estabelecida no contrato.

11.1.3 - Supervisionar a execução dos serviços, com preposto idôneo e habilitado, efetuando inclusive medições para efeito de pagamentos.

11.1.4 - Emitir ordem de serviços de início de execução do presente contrato.

11.1.5 - Fornecer todos os documentos e informações necessárias ao desenvolvimento da obra.



PREFEITURA MUNICIPAL DE ARAXÁ/MG

Secretaria M. de Obras Públicas e Mobilidade Urbana

Avenida Rosália Isaura nº 275, Bairro Guilhermina Vieira Chaer

Centro Administrativo - Fone: 3691-7039/3691-7054

11.1.6 - Garantir à **CONTRATADA** acesso à documentação técnica necessária (plantas de cadastro, etc.).

11.1.7 - Notificar a **CONTRATADA** por meio do gestor/fiscal, sobre qualquer irregularidade encontrada na execução dos serviços, inclusive acerca de possível aplicação de multa por descumprimento contratual, fixando-lhes, nos termos da lei, prazo para apresentação de defesa.

11.1.8 - Rejeitar todo e qualquer material de má qualidade e em desconformidade com as especificações deste Termo.

11.1.9 - Efetuar o recebimento provisório e definitivo do objeto, por meio da Secretaria Municipal de Obras Públicas e Mobilidade Urbana.

11.2 - Da **CONTRATADA**:

11.2.1 - Manter, durante a execução dos serviços, em compatibilidade com as obrigações por ela assumidas, todas as condições de habilitação e qualificação exigidas na licitação.

11.2.2 - Designar um preposto, idôneo e habilitado, com poderes para representá-la, receber notificações da fiscalização da PMA e para tomar deliberações sobre todos os assuntos, para o bom e fiel cumprimento do contrato, sendo formal e previamente indicado à Administração.

11.2.3 - Cumprir todas as normas de segurança do trabalho, fornecer, inclusive, os respectivos equipamentos de proteção aos seus empregados.

11.2.4 - Fornecer toda a mão de obra, materiais, ferramentas e equipamentos necessários ao pleno desenvolvimento dos serviços contratados.

11.2.5 - Fornecer pessoal devidamente habilitado e qualificado para prestação dos serviços contratados.

11.2.6 - Arcar com o pagamento de todos os encargos trabalhistas, sociais, previdenciários e outros advindos do contrato.

11.2.7 - Responder por quaisquer danos que venham a ser causado ao **CONTRATANTE** ou a terceiros, por seus empregados ou prepostos, no exercício de suas tarefas.

11.2.8 - Registrar o Contrato no CREA ou no CAU, enviando para a Prefeitura Municipal de Araxá, uma cópia registrada.

11.2.9 - Deverá o Responsável Técnico da **CONTRATADA**, acompanhar todas as etapas dos serviços.

11.2.10 - Responsabilizar-se integralmente para com a execução do objeto contratado, sendo que a presença da fiscalização da PMA, não diminui ou exclui esta responsabilidade.

11.2.11 - Cumprir corretamente as instruções do **CONTRATANTE** em relação ao local onde deverá ser executado os serviços, devendo executá-los no prazo máximo pré-estabelecido.

11.2.12 - Assumir, por sua exclusiva responsabilidade, as despesas com assistência médica e hospitalar de pessoal alocado aos serviços em condições normais ou em regime de horário extraordinário.

11.2.13 - Segurar, obedecendo a disposições trabalhistas e previdenciárias específicas, todo o pessoal aplicado ao objeto Contratado, contra riscos de acidente do trabalho.



PREFEITURA MUNICIPAL DE ARAXÁ/MG

Secretaria M. de Obras Públicas e Mobilidade Urbana

Avenida Rosália Isaura nº 275, Bairro Guilhermina Vieira Chaer

Centro Administrativo - Fone: 3691-7039/3691-7054

11.2.14 - Prover os empregados de identificação, zelando para que os mesmos trabalhem de forma zelosa e ordeira.

11.2.15 - Contratar e dispensar, às suas expensas e sob sua exclusiva responsabilidade, todo o pessoal necessário à prestação dos serviços contratados, bem como, o pagamento dos encargos trabalhistas e sociais devidos, nos prazos da lei.

11.2.16 - Apresentar ao **CONTRATANTE**, duas vias quitadas da guia de recolhimento junto ao CREA ou no CAU dos serviços em epígrafe.

11.2.17 - Manter no canteiro de obra o Diário de Obras atualizado diariamente.

11.2.18 - Fornecer mão de obra, equipamentos e utensílios necessários à execução dos serviços contratados. Todos os equipamentos e utensílios a serem utilizados na prestação dos serviços, deverão ser registrados por ocasião da entrada no local de trabalho e não poderão ser retirados sem apresentação de uma ordem escrita de saída, não se responsabilizando o **CONTRATANTE**, pelo extravio dos mesmos. As despesas com transporte dos equipamentos e utensílios correrão por conta da **CONTRATADA**, bem como o seguro contra roubo e incêndio.

11.2.19 - Responsabilizar-se pela supervisão, coordenação e execução dos serviços contratados, devendo comandá-los por seus prepostos, obrigando-se a observar todos os requisitos recomendados pelas normas brasileiras pertinentes, podendo o **CONTRATANTE**, a seu exclusivo critério, pedir a substituição quando assim o desejar, sem qualquer ônus para a mesma, ficando ainda, facultado a esta, através dos seus representantes, a verificação dos serviços executados ou em execução, sem que, razão disso cesse ou fique diminuída a responsabilidade da **CONTRATADA** pela perfeição e segurança dos serviços executados.

11.2.20 - Manter no(s) local (is) dos serviços contratados profissional legalmente habilitado, o qual deverá permanecer na obra durante o tempo necessário para perfeita execução dos mesmos.

11.2.21 - Assumir todos os encargos previdenciários e trabalhistas e FGTS dos seus empregados utilizados na execução dos serviços, mantendo-os rigorosamente e de acordo com as disposições legais em vigor, no seguro contrato acidentes do trabalho e quaisquer outros que a lei exige ou venha a exigir.

11.2.22 - Providenciar identificação para os seus empregados utilizados na prestação dos serviços contratados, sem a qual os mesmos não poderão entrar nas instalações do **CONTRATANTE**.

11.2.23 - Responsabilizar-se pelo fornecimento, para **CONTRATANTE**, dos dados cadastrais dos empregados utilizados na execução dos serviços contratados, bem como pela atualização desses dados, entregando mensalmente ao **CONTRATANTE**, cópia das guias de recolhimento dos encargos trabalhistas, previdenciários e demais exigidos pela legislação em vigor.

11.2.24 - Responder perante o **CONTRATANTE** e a terceiros por prejuízos causados em razão dos atos praticados na execução dos serviços a seu cargo, por si e por seus empregados utilizados direta ou indiretamente.

11.2.25 - Fornecer aos seus empregados utilizados na execução dos serviços contratados, transporte, refeições, uniformes e equipamentos de proteção individual, observando os padrões já utilizados pelos empregados da Contratante ou indicados por ela.

11.2.26 - Atender ao que determina a NR - Norma Regulamentadora nº 07 da Portaria nº 3.214/78 do Ministério do Trabalho e Emprego, principalmente sobre os registros dos empregados alocados aos serviços, bem como, seus exames médicos (admissional, periódico e demissional), e a primeira via do ASO



PREFEITURA MUNICIPAL DE ARAXÁ/MG

Secretaria M. de Obras Públicas e Mobilidade Urbana

Avenida Rosália Isaura nº 275, Bairro Guilhermina Vieira Chaer

Centro Administrativo - Fone: 3691-7039/3691-7054

(atestado de Saúde Ocupacional), a jornada de trabalho de 220h/mês, deverão permanecer no local da prestação dos serviços à disposição da Gerência do Contrato e da Fiscalização do Ministério do Trabalho.

11.2.27 - Cumprir as Normas Regulamentadoras do Ministério do Trabalho sobre segurança, higiene e medicina do Trabalho, assim como as Normas e Procedimentos da Segurança do **CONTRATANTE**. Assumir, por sua conta, os encargos de assistência médica de pronto-socorro do seu pessoal.

11.2.28 - Ficar a cargo da **CONTRATADA** toda a segurança e prevenção contra acidentes do trabalho do pessoal empregado na execução dos serviços contratados, devendo esta exercer severa vigilância sobre os mesmos.

11.2.29 - Manter limpa e organizada a área de trabalho durante e no término dos serviços. A liberação de pagamento total ou parcial ficará condicionada ao cumprimento também deste item.

11.2.30 - No caso de eventual reclamação trabalhista promovida contra a **CONTRATADA**, pelos empregados utilizados na execução dos serviços objeto do contrato, em que o **CONTRATANTE** seja chamado, como solidária, fica desde já pactuada que a **CONTRATADA** se obriga a tomar todas as medidas e providências cabíveis, visando excluir o **CONTRATANTE** do polo passivo da relação processual, assumindo, ela **CONTRATADA**, em qualquer caso, toda e qualquer responsabilidade por eventual débito trabalhista oriundo do contrato, mesmo após o término do mesmo.

11.2.31 - Fica expressamente estipulado que não se estabelece por força do contrato objeto desta licitação, qualquer vínculo empregatício de responsabilidade do **CONTRATANTE**, com relação ao pessoal que a **CONTRATADA** utilizar, direta ou indiretamente, na execução dos serviços contratados, correndo por conta exclusiva da **CONTRATADA**, única responsável como empregadora, todas as despesas com esse pessoal, inclusive os encargos decorrentes da legislação vigente, seja trabalhista, previdenciária, securitária ou qualquer outra, obrigando-se a **CONTRATADA** ao cumprimento das disposições legais, quer quanto à remuneração do seu pessoal como dos encargos de qualquer natureza, especialmente do seguro contra acidentes do trabalho.

11.2.32 - Responsabilizar-se pelo cumprimento das normas regulamentadoras (NR's) de segurança do Ministério do Trabalho e Emprego, provendo seus empregados dos equipamentos de proteção individual (EPI), com respectivos CA (Certificado de Aprovação) atualizado, conforme a exigência de cada função e posto de trabalho, mantendo ficha de controle de fornecimento de EPI (atualizada e assinada), bem como realizar o treinamento quanto ao seu uso e conservação corretos.

12 - GESTÃO / FISCALIZAÇÃO DO CONTRATO

12.1 - Observado o disposto no artigo 67 da Lei Federal nº 8.666/93, a gestão/fiscalização do contrato será realizada pela Secretaria Municipal de Obras Públicas e Mobilidade Urbana do município.

12.2 - O responsável pelo acompanhamento da obra/serviços será o Sr. Marco Aurélio Rios, CPF nº 322.612.686-53, Engenheiro Civil CREA-MG nº 32.413/D, ou em sua falta outro que o Município de Araxá indicar.

12.3 - As decisões, comunicações, ordens ou solicitações deverão se revestir, obrigatoriamente, da forma escrita e obedecer às normas emanadas pela Prefeitura.

13 - VIGÊNCIA CONTRATUAL

13.1 - O prazo de vigência do contrato a ser firmado após adjudicação e homologação da presente licitação,



PREFEITURA MUNICIPAL DE ARAXÁ/MG

Secretaria M. de Obras Públicas e Mobilidade Urbana

Avenida Rosália Isaura nº 275, Bairro Guilhermina Vieira Chaer

Centro Administrativo - Fone: 3691-7039/3691-7054

contará a partir da assinatura do instrumento contratual com término previsto em 6 (seis) meses, com eficácia legal a partir da publicação de seu extrato.

13.2 - O prazo para execução da obra será de 3 (três) meses, a partir da assinatura do contrato, conforme previsto no cronograma físico financeiro.

13.3 - Este Contrato poderá ter sua vigência prorrogada nos termos do que dispõe o art. 57, da Lei Federal nº 8.666/93.

14 - SANÇÕES

14.1 - De conformidade com o estabelecido nos artigos 86 e 87 da Lei nº 8.666/93, a licitante vencedora que descumprir as condições estabelecidas neste certame ficará sujeita às seguintes penalidades:

a) multa de mora de até 10 (dez por cento) sobre o valor total do contrato, por atraso injustificado na execução do objeto desta licitação;

b) pela inexecução total ou parcial das condições deste certame a Administração poderá, garantida a prévia defesa, aplicar as seguintes sanções:

b.1) advertência;

b.2) multa de até 10% (dez por cento) sobre o valor total do contrato, a juízo da Administração;

b.3) declaração de inidoneidade para licitar ou contratar com a Administração Pública, enquanto perdurarem os motivos determinantes da punição ou até que seja promovida sua reabilitação, perante a própria autoridade que aplicou a penalidade.

b.4) suspensão temporária de participação em licitações e impedimento de contratar com a Administração por prazo não superior a 2 (dois) anos o licitante que:

b.4.1) Deixar de entregar ou apresentar documentação falsa exigida no certame;

b.4.2) Não mantiver a proposta;

b.4.3) Comportar-se de modo inidôneo;

b.4.4) Convocado dentro do prazo de validade da sua proposta, não celebrar contrato;

b.4.5) Ensejar o retardamento da execução do objeto do contrato;

b.4.6) Falhar ou fraudar na execução do contrato;

b.4.7) Cometer fraude fiscal.

14.2 - Ao licitante que descumprir total ou parcialmente as obrigações do contrato, poderão ser aplicadas, conforme o caso, as seguintes sanções, sem prejuízo da reparação dos danos causados à Administração Pública, e eventuais responsabilidades civis e criminais:

a) Multa diária de 1% (um por cento) sobre o valor total atualizado do contrato por atraso injustificado;

b) O valor das multas corresponderá à gravidade da infração, até o máximo 10% (dez por cento) do valor contratado.

c) O valor da multa aplicada deverá ser recolhido no prazo de 3 (três) dias úteis na Tesouraria do Município de Araxá/MG contados da data da respectiva notificação.

14.3 - A multa a que alude o item 14.1. "a", não impede que o **CONTRATANTE** rescinda unilateralmente o Contrato e aplique as outras sanções previstas na mencionada Lei.

14.4 - Após a aplicação de qualquer penalidade prevista no item 14.1, realizar-se-á comunicação escrita à empresa e publicação no Órgão de Imprensa Oficial, constando o fundamento legal da punição e informando que o fato será registrado no Cadastro.



PREFEITURA MUNICIPAL DE ARAXÁ/MG

Secretaria M. de Obras Públicas e Mobilidade Urbana

Avenida Rosália Isaura nº 275, Bairro Guilhermina Vieira Chaer

Centro Administrativo - Fone: 3691-7039/3691-7054

14.5 - Se o valor das multas aplicadas, após regular processo administrativo não for efetuado dentro do prazo previsto na Aline “c” do item 14.2, será descontado dos pagamentos devidos pelo CONTRATANTE. Se os valores não forem suficientes, a diferença deverá ser recolhida pela CONTRATADA, no prazo máximo de 3 (três) dias úteis a contar da aplicação da sanção.

14.6 - As sanções previstas, em face da gravidade da infração, poderão ser aplicadas cumulativamente, após regular processo administrativo em que se garantirá a observância dos princípios do contraditório e da ampla defesa.

15 - DAS ALTERAÇÕES, ACRÉSCIMOS E SUPRESSÕES:

15.1 - As quantidades pactuadas poderão sofrer acréscimos ou supressões no limite de até 25% (vinte e cinco por cento) do valor inicial atualizado do contrato, nos moldes estabelecidos pelo art. 65 da Lei nº 8.666/93.

16 - DISPOSIÇÕES GERAIS

16.1 - Os projetos, memoriais, planilhas e cronogramas são partes integrantes deste Termo de Referência e apresenta todos os serviços e quantitativos a serem executados pela CONTRATADA.



PREFEITURA MUNICIPAL DE ARAXÁ/MG

Secretaria M. de Obras Públicas e Mobilidade Urbana

Avenida Rosália Isaura nº 275, Bairro Guilhermina Vieira Chaer

Centro Administrativo - Fone: 3691-7039/3691-7054

17 - PLANILHA QUANTITATIVA ORÇAMENTÁRIA

PLANILHA ORÇAMENTÁRIA DE CUSTOS							
PREFEITURA MUNICIPAL DE ARAXÁ				REQUISIÇÃO Nº: 408			
OBRA: INTERVENÇÃO ESTRUTURAL EM GALERIA E ABAS DE LIGAÇÃO DA AVENIDA PADRE VICENTE PRIANT E RUA DOS JOÃO DE BARROS.				DATA: 23/02/2017			
LOCAL: LIGAÇÃO AV. PADRE VICENTE PRIANTE E RUA DOS JOÃO DE BARROS				FORMA DE EXECUÇÃO:		BDI	
REGIÃO/MÊS DE REFERÊNCIA: SETOP (07/2017)							
COORDENADAS GEOGRÁFICAS: 19°34'28.42"S / 46°56'00.36"O				() DIRETA	() INDIRETA	29,12%	
PRAZO DE EXECUÇÃO: 3 MESES							
ITEM	CÓDIGO	DESCRIÇÃO	UN	QTDE	PREÇO UNIT.	PREÇO UNIT. C/ BDI	TOTAL
1		SERVIÇOS PRELIMINARES					
1.1	MOB-DES-020	OBRAS ATÉ O VALOR DE 1.000.000,00	%	0,50	627,78	810,59	405,30
1.2	IIO-PLA-005	FORNECIMENTO E COLOCAÇÃO DE PLACA DE OBRA EM CHAPA GALVANIZADA (3,00 X 1,50 M)	UN	1,00	1075,83	1389,11	1.389,11
1.3	IIO-BAR-046	BARRAÇÃO DE OBRA, INCLUSIVE SANITÁRIOS - 2,0 x 3,5 m	M²	7,00	409,56	528,82	3.701,74
1.4	DEM-CON-020	DEMOLIÇÃO DE CONCRETO ARMADO - COM EQUIPAMENTO ELÉTRICO, INCLUSIVE AFASTAMENTO	M³	28,46	55,63	71,83	2.044,28
1.5	MUR-BLO-005	MURO DIVISÓRIO BLOCO DE CONCRETO APARENTE E = 15 CM, H = 1,80 M, INCLUSIVE SAPATA DE CONCRETO ARMADO FCK = 15 MPA, 50 X 55 CM	M	3,00	300,35	387,81	1.163,43
1.6	DRE-TUB-085	FORNECIMENTO, ASSENTAMENTO E REJUNTAMENTO DE TUBO DE CONCRETO ARMADO PA1 D = 1000 MM	M	20,00	328,99	424,79	8.495,80
1.7	LOC-TOP-005	LOCAÇÃO TOPOGRÁFICA - 6 pontos	PT	6,00	82,00	105,88	635,28
1.8	LOC-OB-005	LOCAÇÃO DA OBRA (GABARITO)	M²	28,00	6,70	8,65	242,20
1.9	FUN-PRE-027	ESTACA PRÉ-MOLDADA DE CONCRETO ARMADO CRAVADA D = 420 MM/130T	M	108,00	180,89	233,57	25.225,56
TOTAL ITEM 1							R\$ 43.302,70
2		MOVIMENTO DE TERRA					
2.1	TER-ESC-015	ESCAVAÇÃO E CARGA MECANIZADA EM MATERIAL DE 1ª CATEGORIA	M³	68,77	3,31	4,27	293,65
2.2	TER-ESC-095	ESCAVAÇÃO MECÂNICA EM SOLO MOLE COM DESCARGA DIRETA SOBRE CAMINHÃO - retirada de 50cm de terra vegetal	M³	20,00	6,49	8,38	167,60
2.3	TRA-CAM-020	TRANSPORTE DE MATERIAL DE QUALQUER NATUREZA EM CAMINHÃO DMT > 9 KM - terra vegetal - 10km	M3XKM	268,77	3,21	4,14	1.112,71
2.4	OBR-VIA-320	TRANSPORTE DE MATERIAL DE JAZIDA PARA CONSERVAÇÃO DMT DE 10 A 15 KM - material para aterro compactado - 15km	M3XKM	3.525,00	0,80	1,03	3.630,75
2.5	ENR-PED-005	ENROCAMENTO COM PEDRA DE MÃO JOGADA, INCLUSIVE FORNECIMENTO	M³	68,77	88,05	113,69	7.818,46
2.6	TER-ATE-020	ATERRO COMPACTADO COM ROLO VIBRATÓRIO A 95% DO P.N.	M³	235,00	1,18	1,52	357,20
2.7	TER-ATE-010	ATERRO COMPACTADO COM PLACA VIBRATÓRIA	M³	77,50	26,16	33,78	2.617,95
TOTAL ITEM 2							R\$ 15.998,32
3		ESTRUTURAS DE CONCRETO					
3.1	TER-REG-005	REGULARIZAÇÃO E COMPACTAÇÃO MANUAL DE TERRENO COM SOQUETE - APILOAMENTO	M²	26,00	5,91	7,63	198,38
3.2	FUN-LAS-005	LASTRO DE CONCRETO MAGRO - fck 10 Mpa	M³	1,30	381,91	493,12	641,06



PREFEITURA MUNICIPAL DE ARAXÁ/MG

Secretaria M. de Obras Públicas e Mobilidade Urbana

Avenida Rosália Isaura nº 275, Bairro Guilhermina Vieira Chaer

Centro Administrativo - Fone: 3691-7039/3691-7054

3.3	ARM-AÇO-020	CORTE, DOBRA E ARMAÇÃO DE AÇO CA-50/60	KG	2.449,00	6,95	8,97	21.967,53
3.4	EST-FOR-010	FORMA E DESFORMA DE COMPENSADO RESINADO ESPESSURA 10 MM, EXCLUSIVE ESCORAMENTO (3X)	M²	175,00	61,49	79,40	13.895,00
3.5	EST-CON-120	FORNECIMENTO E LANÇAMENTO DE CONCRETO ESTRUTURAL USINADO BOMBEADO FCK >= 30 MPA, BRITA 1 E MÓDULO DE ELASTICIDADE CONFORME NBR 6118	M³	49,13	416,49	537,77	26.420,64
Subtotal 3							R\$ 63.122,61
4		DRENAGEM					
4.1	TER-ESC-035	ESCAVAÇÃO MANUAL DE VALAS H <= 1,50 M	M³	4,00	41,55	53,65	214,60
4.2	FUN-LAS-010	LASTRO DE BRITA 2 OU 3 APILOADO MANUALMENTE	M³	0,40	93,79	121,10	48,44
4.3	TER-REA-005	REATERRO COMPACTADO DE VALA MANUAL	M³	4,00	41,55	53,65	214,60
4.4	DRE-CAN-080	CANAleta PARA ÁGUAS PLUVIAIS EM CONCRETO MOLDADA INLOCO, LARGURA 60 CM	M	15,00	101,98	131,68	1.975,20
Subtotal 4							R\$ 2.452,84
5		SERVIÇOS COMPLEMENTARES					
5.1	PAI-GRA-015	PLANTIO DE GRAMA ESMERALDA EM PLACAS, INCLUSIVE TERRA VEGETAL E CONSERVAÇÃO POR 30 DIAS	M²	35,00	16,52	21,33	746,55
5.2	LIM-GER-005	LIMPEZA GERAL DE OBRA	M²	63,00	4,15	5,36	337,68
Subtotal 5							R\$ 1.084,23
TOTAL GERAL							R\$ 125.960,70



PREFEITURA MUNICIPAL DE ARAXÁ/MG

Secretaria M. de Obras Públicas e Mobilidade Urbana

Avenida Rosália Isaura nº 275, Bairro Guilhermina Vieira Chaer

Centro Administrativo - Fone: 3691-7039/3691-7054

18 - CRONOGRAMA FÍSICO FINANCEIRO

CRONOGRAMA FÍSICO FINANCEIRO								
OBRA: Intervenção Estrutural em Galeria e Abas de Ligação da Av. Padre Vicente Priant e Rua dos João de Barros								
ITEM	DISCRIMINAÇÃO DOS SERVIÇOS	VALOR	%	FISICO	1º MÊS %	2º MÊS %	3º MÊS %	TOTAL
				FINANCEIRO				
1	SERVIÇOS PRELIMINARES	R\$ 43.302,70	34,38%	FISICO (%)	40%	30%	30%	100%
				FINANCEIRO (R\$)	17.321,08	12.990,81	12.990,81	43.302,70
2	MOVIMENTO DE TERRA	R\$ 15.998,32	12,70%	FISICO (%)	80%	20%		100%
				FINANCEIRO (R\$)	12.798,66	3.199,66	-	15.998,32
3	ESTRUTURAS DE CONCRETO	R\$ 63.122,61	50,11%	FISICO (%)		70%	30%	100%
				FINANCEIRO (R\$)	-	44.185,83	18.936,78	63.122,61
4	DRENAGEM	R\$ 2.452,84	1,95%	FISICO (%)			100%	100%
				FINANCEIRO (R\$)	-	-	2.452,84	2.452,84
5	SERVIÇOS COMPLEMENTARES	R\$ 1.084,23	0,86%	FISICO (%)			100%	100%
				FINANCEIRO (R\$)	-	-	1.084,23	1.084,23
TOTAL GERAL		R\$ 125.960,70	100%	%	23,91%	47,93%	28,16%	100,00%
				R\$	R\$ 30.119,74	R\$ 60.376,30	R\$ 35.464,66	R\$ 125.960,70



PREFEITURA MUNICIPAL DE ARAXÁ/MG

Secretaria M. de Obras Públicas e Mobilidade Urbana

Avenida Rosália Isaura nº 275, Bairro Guilhermina Vieira Chaer

Centro Administrativo - Fone: 3691-7039/3691-7054

19 - MEMORIAL DESCRITIVO - ESPECIFICAÇÕES GERAIS E DE SERVIÇOS

MEMORIAL DESCRITIVO

Especificações Gerais e de Serviços

INTERVENÇÃO ESTRUTURAL EM GALERIA E ABAS DE LIGAÇÃO DA AV. PADRE VICENTE PRIANT E RUA DOS JOAO DE BARROS

Araxá/MG

O processo construtivo proposto por este memorial descritivo está dividido nas seguintes etapas:

1. Cravação de estacas ao lado da calçada, próximo à galeria existente, sendo a quantidade e profundidade conforme o projeto. Esta deverá ser a primeira etapa pois tem o objetivo de estabilizar todo o arruamento, evitando assim, possíveis desmoronamentos durante a execução da obra de recuperação da galeria.
2. Demolição do muro existente que se encontra tombado, o material retirado do muro demolido deverá ser transformado no tamanho de pedra de mão e disposto próximo a obra a fim de ser utilizado posteriormente no enrocamento do córrego.
3. Após a demolição do muro, será necessário demolir parte do fundo/piso do trecho do canal onde será executado a nova galeria, dispondo novamente os entulhos do tamanho adequado (pedra de mão) no local escolhido na demolição anterior.
4. Nessa fase, deverá ser feito o desvio do canal com comprimento aproximado de 10 metros, utilizando manilhas de concreto de 1000 milímetros vedadas, e que possam ser aproveitadas para utilizar no outro trecho. Após o desvio, deve-se retirar a camada de solo da superfície até encontrar solo mais resistente, onde será executado o enrocamento.
5. Depois de executar o enrocamento no primeiro trecho, o outro trecho do fundo/piso deverá ser demolido, sendo necessário retirar a manilha existente e realocar ela desviando o fluxo do local. Após a demolição, o canal poderá ser mantido desde que não atrapalhe a armação do novo piso.
6. Antes de armar o novo piso, uma camada de concreto magro deverá ser feita, nivelar a área do fundo e facilitar a concretagem. Com a armação feita deverá ser executada a concretagem do fundo utilizando formas e o concreto FCK especificado no projeto.



PREFEITURA MUNICIPAL DE ARAXÁ/MG

Secretaria M. de Obras Públicas e Mobilidade Urbana

Avenida Rosália Isaura nº 275, Bairro Guilhermina Vieira Chaer

Centro Administrativo - Fone: 3691-7039/3691-7054

7. Com o Piso pronto, deve ser executado a armação das paredes, fôrma e concretagem em 2 fases para que não ocorra o surgimento de brocas nas paredes do canal.
8. Após a concretagem das paredes, deve ser feito a forma escorada da laje do canal. Com a forma pronta, deve ser colocado a armação e em seguida executado a concretagem da laje.
9. Após a desforma das paredes, deve ser executado o aterro ao lado do canal. Para arrematar o aterro ao lado do canal, o aterro deve ter uma inclinação adequada para escoamento da água pelo talude, e na junção do aterro e o solo natural, deve ser feito uma calha em concreto em formato V, se possível armado, direcionado para o córrego com o objetivo de evitar possíveis futuras erosões do solo.



PREFEITURA MUNICIPAL DE ARAXÁ/MG

Secretaria M. de Obras Públicas e Mobilidade Urbana

Avenida Rosália Isaura nº 275, Bairro Guilhermina Vieira Chaer

Centro Administrativo - Fone: 3691-7039/3691-7054

20 - LAUDO - PARECER TÉCNICO



LAUDO - PARECER TÉCNICO

Antonio José Guimarães Andrade, Engenheiro Civil, registrado no CREA sob n.º 86024-D/MG, projetista de estruturas civis, apresenta seu parecer técnico conforme segue:

1 - Considerações preliminares

1.1 – Objeto

O objeto do presente Laudo é referente à estrutura do muro de arrimo da Aba 1 na galeria sobre córrego da galinha, conforme visitas realizadas ao local desde dezembro de 2016, e identificar possíveis causas para o colapso da base conforme relatado neste laudo. O endereço de ocorrência está localizado na galeria entre a Rua Padre Vicente Priant e Rua dos Joãos de Barros, bairros Urciano Lemos e Cincinato de Ávila, em Araxá-MG.

1.2 – Objetivo

O objetivo do presente trabalho é oferecer subsídio ao Eminentíssimo Julgador e procurar esclarecer todos os quesitos técnicos de Engenharia referente aos envolvidos na lide.

1.3 – Dos trabalhos periciais

Os trabalhos para a elaboração do presente laudo implicam nos seguintes procedimentos técnicos:

- Vistorias no local desde dezembro de 2016;
- Análise técnica dos elementos estruturais e possíveis causas para o surgimento do colapso da fundação da aba 1;
- Tomada de fotografias.

2 – Características do objeto do presente estudo

Trata-se de uma aba (muro de arrimo) em concreto armado que se localiza no lado direito a jusante do córrego. A construção das alas não seguiu projeto de forma para adequação do sistema galeria e alas do local citado; foi construída sobre ala iniciada existente que não consta arquivos de projetos para este início de obra, como mostra foto 1.

Av. Capitão Belarmino de Paula Machado, 322
Bairro Santo Antônio - CEP 38182-088

Araxá - Minas Gerais
Email: contato@engenhariajga.com.br

☎ xx34 3662.2937

☎ xx34 9149.8300



PREFEITURA MUNICIPAL DE ARAXÁ/MG

Secretaria M. de Obras Públicas e Mobilidade Urbana

Avenida Rosália Isaura nº 275, Bairro Guilhermina Vieira Chaer

Centro Administrativo - Fone: 3691-7039/3691-7054



JGA

Engenharia de Projetos



Foto 1 – 1º trecho das paredes da galeria para junção das ruas Padre Vicente Priant e dos Joãos de Barros antes da construção da galeria, abas e arruamento. Foto: Autor, Março de 2015.

2.1 – Terreno

Topografia: a declive é mais acentuado na rua Padre Vicente Priant do que na rua dos Joãos de Barro. O terreno é dividido pelo córrego da Galinha.

2.2 – Área Construída

Área Construída total = 53,90 m²

Volume de Concreto Estrutural = 182,0 m³

3 – Características Construtivas

O projeto da construção da galeria e abas para ligação das ruas Padre Vicente Priant e dos Joãos de Barros sobre o córrego da Galinha foi elaborado sobre construção existente (foto 1), seguindo relato da equipe de construção de que a base do

Av. Capitão Belarmino de Paula Machado, 322
Bairro Santo Antônio - CEP 38182-088

Araxá - Minas Gerais
Email: contato@engenhariajga.com.br

☎ xx34 3662.2937

☎ xx34 9149.8300



PREFEITURA MUNICIPAL DE ARAXÁ/MG

Secretaria M. de Obras Públicas e Mobilidade Urbana

Avenida Rosália Isaura nº 275, Bairro Guilhermina Vieira Chaer

Centro Administrativo - Fone: 3691-7039/3691-7054



JGA

Engenharia de Projetos

trecho da galeria foi estaqueado, mas sem garantia de que as bases das abas tenham sido. Baseado nestas informações e nas características existentes de concreto e armação, o projeto de adequação foi elaborado mantendo as paredes da galeria sobre as paredes já existentes e os muros de arrimo das abas saindo de uma base independente das abas existentes. Conforme figuras abaixo:

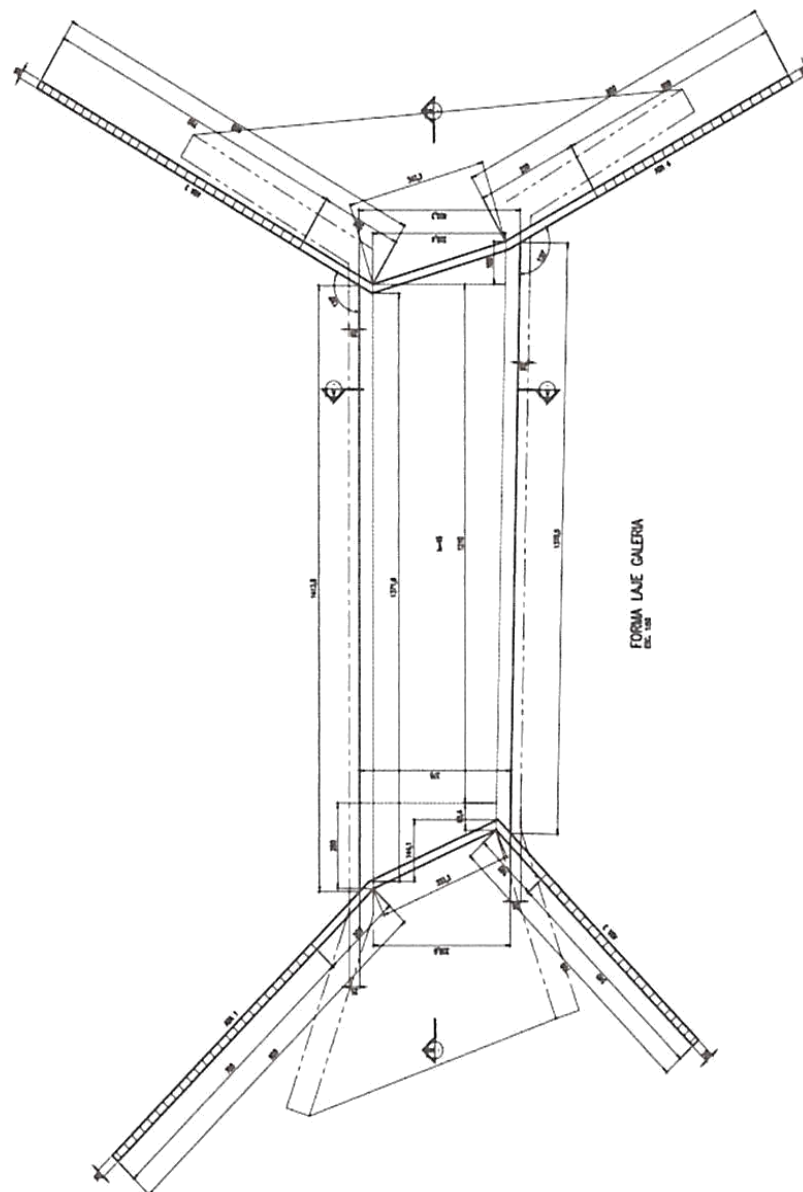



PREFEITURA MUNICIPAL DE ARAXÁ/MG

Secretaria M. de Obras Públicas e Mobilidade Urbana

Avenida Rosália Isaura nº 275, Bairro Guilhermina Vieira Chaer

Centro Administrativo - Fone: 3691-7039/3691-7054



JGA

Engenharia de Projetos

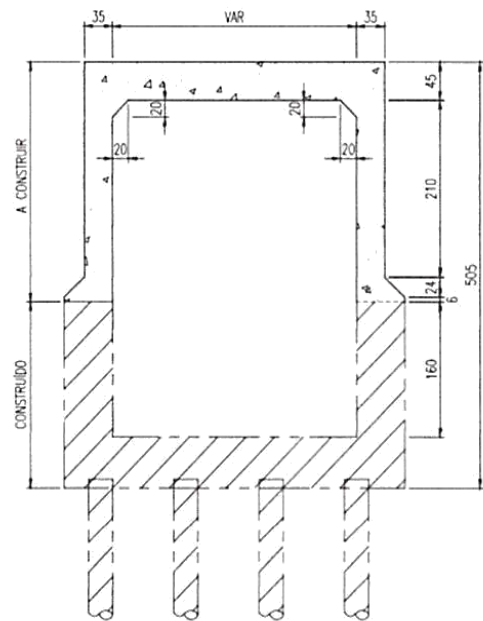
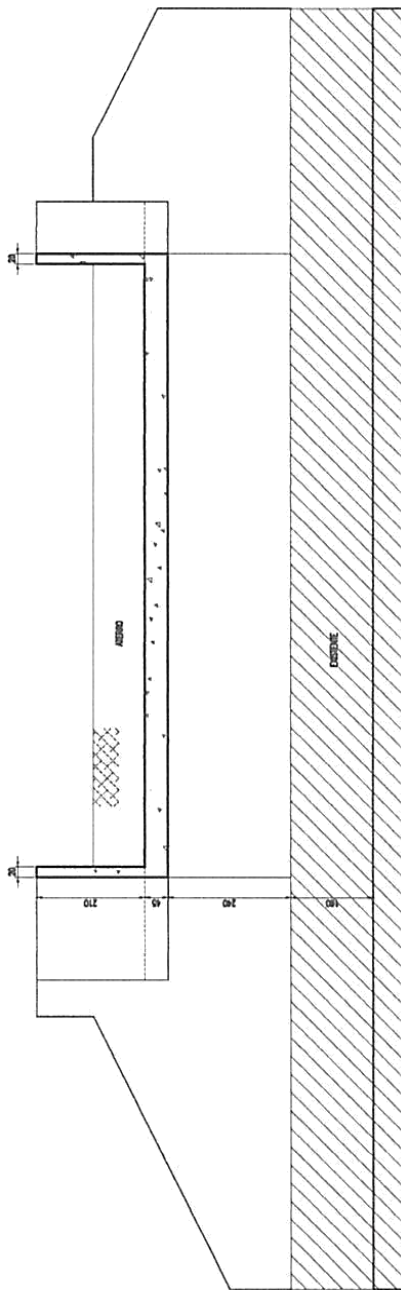

CORTE A-A
ESC. 1:50

Av. Capitão Belarmino de Paula Machado, 322
Bairro Santo Antônio - CEP 38182-088

Araxá - Minas Gerais
Email: contato@engenhariajga.com.br

☎ xx34 3662.2937

☎ xx34 9149.8300





PREFEITURA MUNICIPAL DE ARAXÁ/MG

Secretaria M. de Obras Públicas e Mobilidade Urbana

Avenida Rosália Isaura nº 275, Bairro Guilhermina Vieira Chaer

Centro Administrativo - Fone: 3691-7039/3691-7054



JGA

Engenharia de Projetos

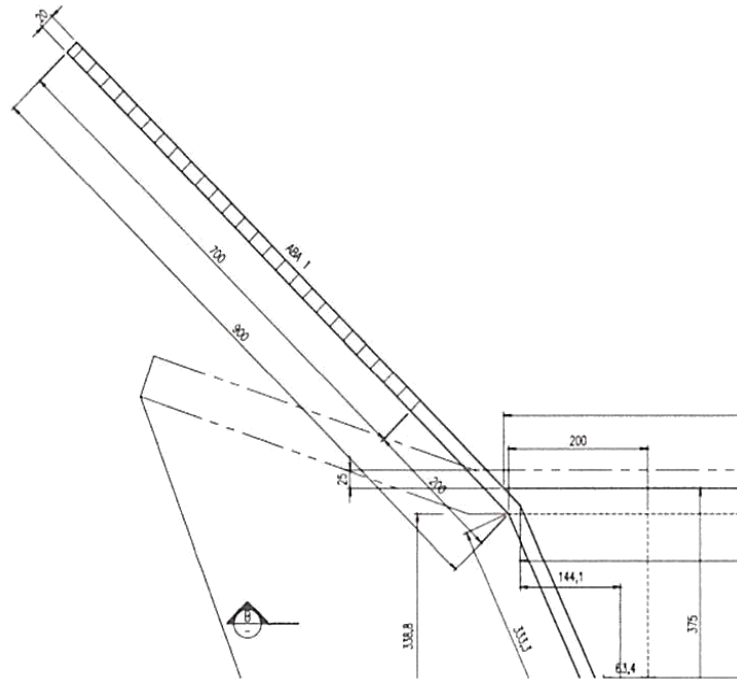

A linha contínua seria o projeto a ser construído e linha tracejado construção existente antes da elaboração do projeto.

A construção foi feita seguindo parte do projeto elaborado e adaptações em obra. As principais adaptações foram sobre a construção das abas sobre as abas existentes, criação de braços e vigas de travamento com intenção de melhorar a estabilidade de tombamento, mas sem a orientação e averiguação do projetista. Segundo construtor, foram feitas as sapatas das abas, mas não foi enviado registro desta parte construída.

Abaixo são apresentado imagens da galeria e abas após a construção. Imagens via Google Maps e fotos tiradas pelo autor.

Av. Capitão Belarmino de Paula Machado, 322
Bairro Santo Antônio - CEP 38182-088

Araxá - Minas Gerais
Email: contato@engenhariajga.com.br

☎ xx34 3662.2937

☎ xx34 9149.8300



PREFEITURA MUNICIPAL DE ARAXÁ/MG

Secretaria M. de Obras Públicas e Mobilidade Urbana

Avenida Rosália Isaura nº 275, Bairro Guilhermina Vieira Chaer

Centro Administrativo - Fone: 3691-7039/3691-7054



JGA

Engenharia de Projetos



Av. Capitão Belarmino de Paula Machado, 322
Bairro Santo Antônio - CEP 38182-088

Araxá - Minas Gerais
Email: contato@engenhariajga.com.br

☎ xx34 3662.2937

☎ xx34 9149.8300



PREFEITURA MUNICIPAL DE ARAXÁ/MG

Secretaria M. de Obras Públicas e Mobilidade Urbana

Avenida Rosália Isaura nº 275, Bairro Guilhermina Vieira Chaer

Centro Administrativo - Fone: 3691-7039/3691-7054



JGA

Engenharia de Projetos



Av. Capitão Belarmino de Paula Machado, 322
Bairro Santo Antônio - CEP 38182-088

Araxá - Minas Gerais
Email: contato@engenhariajga.com.br

☎ xx34 3662.2937

☎ xx34 9149.8300



PREFEITURA MUNICIPAL DE ARAXÁ/MG

Secretaria M. de Obras Públicas e Mobilidade Urbana

Avenida Rosália Isaura nº 275, Bairro Guilhermina Vieira Chaer

Centro Administrativo - Fone: 3691-7039/3691-7054



4 – Danos Observados No Transcorrer da Vistoria

No transcorrer da vistoria observou-se que a ponta da aba 1 sofreu afundamento devido à instabilidade do solo com o fato da força devido a corrente do córrego ter “lavado” o solo, com isso gerou torção e tombamento parcial, conforme fotos abaixo.

É de fundamental importância destacar, que o estudo do tipo de solo deveria ter sido feito para averiguar se teria resistência suficiente para suportar as cargas exercidas sobre os muros de arrimo das abas. Fato este que durante a elaboração dos projetos não foi possível devido ao difícil acesso dos equipamentos, portanto ficando na época a carga da equipe de construção fazer, pois teria condições de “abrir caminho” para chegada dos equipamentos de sondagem.

As fotos abaixo foram tiradas pelo autor logo após o incidente.





PREFEITURA MUNICIPAL DE ARAXÁ/MG

Secretaria M. de Obras Públicas e Mobilidade Urbana

Avenida Rosália Isaura nº 275, Bairro Guilhermina Vieira Chaer

Centro Administrativo - Fone: 3691-7039/3691-7054



JGA

Engenharia de Projetos



Av. Capitão Belarmino de Paula Machado, 322
Bairro Santo Antônio - CEP 38182-088

Araxá - Minas Gerais
Email: contato@engenhariajga.com.br

☎ xx34 3662.2937

☎ xx34 9149.8300



PREFEITURA MUNICIPAL DE ARAXÁ/MG

Secretaria M. de Obras Públicas e Mobilidade Urbana

Avenida Rosália Isaura nº 275, Bairro Guilhermina Vieira Chaer

Centro Administrativo - Fone: 3691-7039/3691-7054



JGA

Engenharia de Projetos



Av. Capitão Belarmino de Paula Machado, 322
Bairro Santo Antônio - CEP 38182-088

Araxá - Minas Gerais
Email: contato@engenhariajga.com.br

☎ xx34 3662.2937

☎ xx34 9149.8300



PREFEITURA MUNICIPAL DE ARAXÁ/MG

Secretaria M. de Obras Públicas e Mobilidade Urbana

Avenida Rosália Isaura nº 275, Bairro Guilhermina Vieira Chaer

Centro Administrativo - Fone: 3691-7039/3691-7054



5 – Causas dos danos observados

O solo sob a base (sapata) da aba 1, visualmente, não tinha estabilidade suficiente para suportar as cargas de pressão exercidas sobre elas, principalmente nos períodos chuvosos que geram instabilidade das partículas de grãos do solo neste local (aparentemente o solo se caracteriza como turfa), ocasionando a separação das ligações entre partículas, diminuindo a coesão e com isso ocasionando o afundamento deste trecho da aba 1.

Outra observação, que neste local pode ter ocorrido um aumento da velocidade do fluxo do córrego e/ou do sistema de drenagem superficial durante o período chuvoso no final de 2016, tendo o carreamento das partículas sob a base da aba 1 e desestabilizando o solo.

6 – Considerações finais

O estágio atual da construção exige uma intervenção antes do período chuvoso; pois existe a possibilidade de deslocamento do solo, com isso desmoronamento da calçada, correndo o risco de cair poste de energia e sofrer ruína parcial do asfalto próximo a área dessa aba 1.

Existe a necessidade de fazer o escoramento do solo, sendo a melhor solução fazer cravação de estacas ao lado da calçada e em sequência construir modulo de galeria a jusante para evitar novas possibilidades de “descaço” do talude devido a corrente do córrego.

7 – Encerramento

Este signatário apresenta o presente trabalho concluído, constando de 11 folhas digitadas de um só lado, que segue devidamente datada e assinada, colocando-se à disposição para quaisquer esclarecimentos adicionais que se fizerem necessários. Abaixo assinado, tomam ciência de o presente LAUDO TÉCNICO DE ANÁLISE ESTRUTURAL com a finalidade de esclarecimentos necessários.

Araxá, 12 de Setembro de 2017.

Antonio José Guimarães Andrade – CREA 86024-D/MG

Av. Capitão Belarmino de Paula Machado, 322
Bairro Santo Antônio - CEP 38182-088

Araxá - Minas Gerais
Email: contato@engenhariajga.com.br

☎ xx34 3662.2937

☎ xx34 9149.8300



PREFEITURA MUNICIPAL DE ARAXÁ/MG

Secretaria M. de Obras Públicas e Mobilidade Urbana

Avenida Rosália Isaura nº 275, Bairro Guilhermina Vieira Chaer

Centro Administrativo - Fone: 3691-7039/3691-7054

21 - PROJETOS

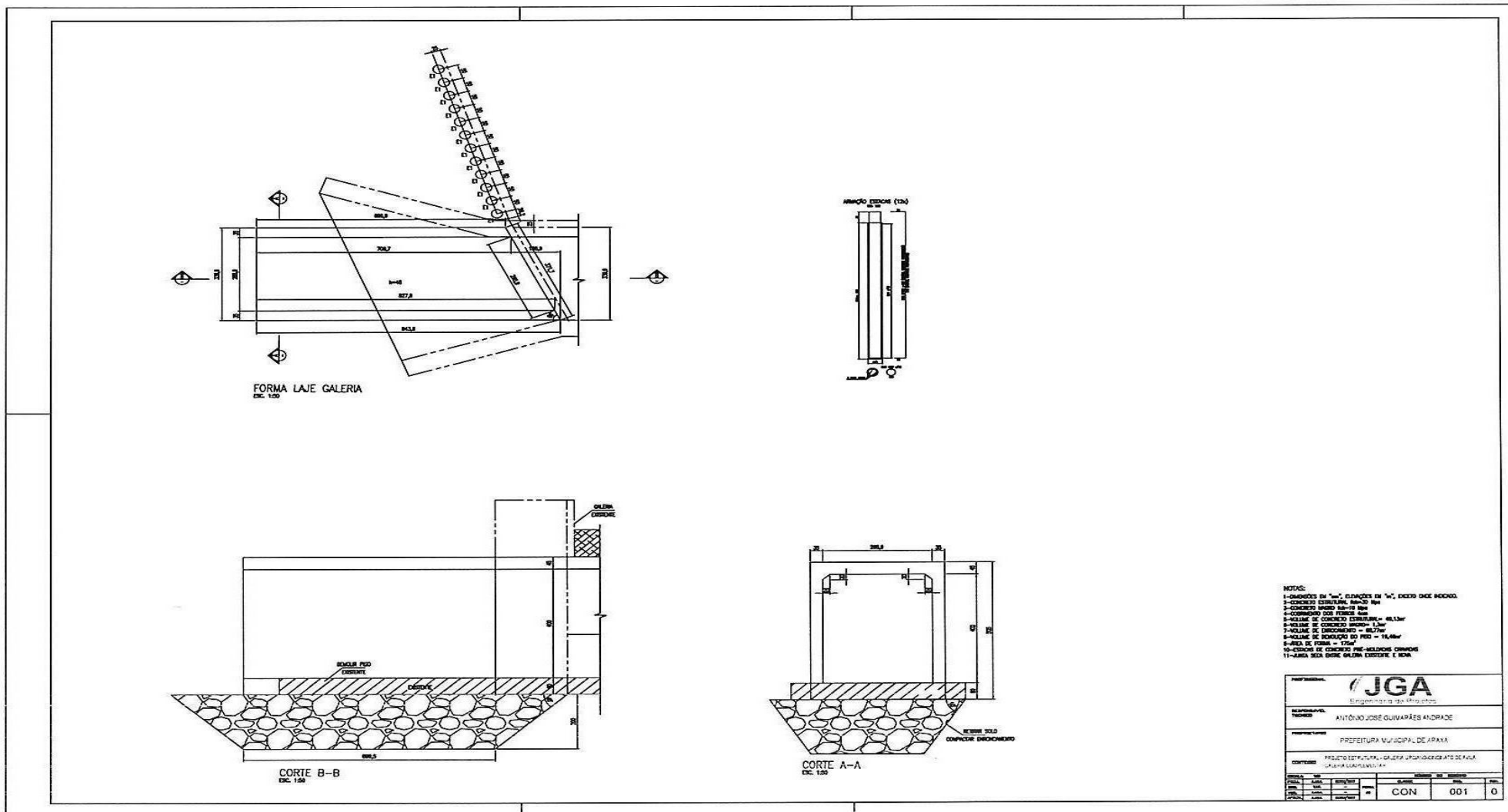



PREFEITURA MUNICIPAL DE ARAXÁ/MG

Secretaria M. de Obras Públicas e Mobilidade Urbana

Avenida Rosália Isaura nº 275, Bairro Guilhermina Vieira Chaer

Centro Administrativo - Fone: 3691-7039/3691-7054

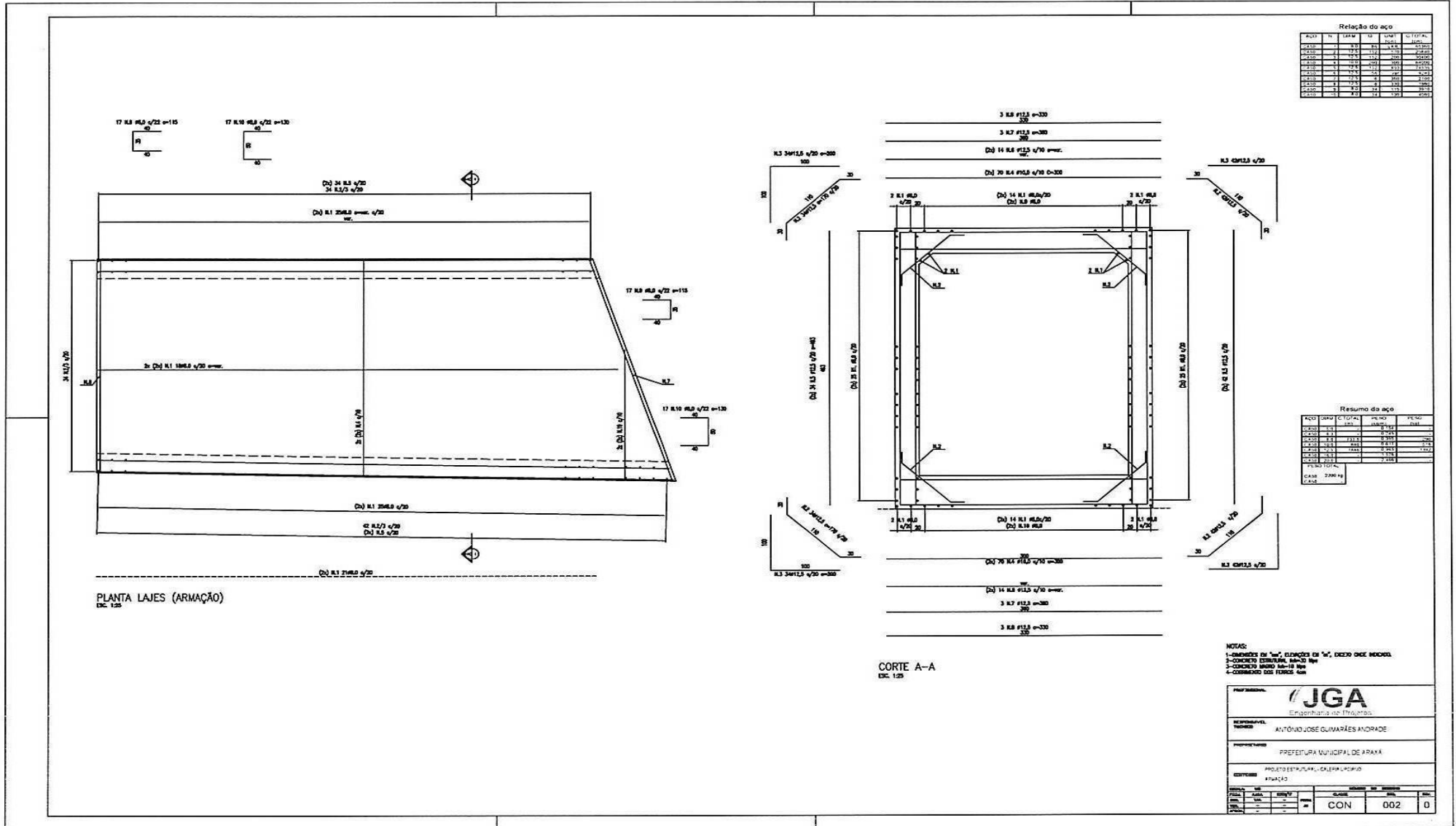



PREFEITURA MUNICIPAL DE ARAXÁ/MG

Secretaria M. de Obras Públicas e Mobilidade Urbana

Avenida Rosália Isaura nº 275, Bairro Guilhermina Vieira Chaer

Centro Administrativo - Fone: 3691-7039/3691-7054

ANEXO II MODELO DA PROPOSTA DE PREÇOS

A

Prefeitura Municipal de Araxá - MG

Processo Licitatório nº 054/2018

Modalidade Pregão Presencial nº 08.044/2018

Apresentamos nossa proposta para a execução plena do objeto do referido Processo licitatório, pelos preços unitário e global nela definidos, e declaramos que estão incluídas no preço global desta proposta todas as despesas com instalações de máquinas, equipamentos próprios, como também as despesas de aquisição de ferramentas materiais, inclusive o seu transporte até o local de execução da obra, seu armazenamento e guardam, todos os equipamentos de segurança individual e coletiva e providências pertinentes, assim como as despesas relativas à mão de obra necessária a tais atividades, incluindo as previstas em leis sociais, seguros, fretes, impostos de qualquer natureza, lucro e outros encargos ou acessórios, tais como os tributários, trabalhistas, previdenciários, securitários e operacionais, e atende a todas as condições exigidas pelo Edital e por seus respectivos anexos.

Declaramos que estamos de pleno acordo com todas as condições estabelecidas no Edital e nos seus respectivos anexos, estando plenamente cientes das obrigações e responsabilidades nele estabelecidas.

Depois de homologado o resultado, nos comprometemos a assinar o **CONTRATO PARA EXECUÇÃO DOS SERVIÇOS**, no prazo determinado no documento de convocação.

O prazo de validade desta proposta é de 60 (sessenta) dias corridos, contados da data da abertura da licitação.

Propomo-nos a cumprir o prazo de entrega e aceitamos as condições de pagamento conforme determina o Edital.

ITEM	CÓDIGO	DESCRIÇÃO	UN	QTDE	PREÇO UNITÁRIO C/ BDI %	TOTAL

O Valor global da proposta é de R\$ _____ (_____)

_____, _____ de _____ de 2018.

Nome e assinatura do representante legal da Empresa.



PREFEITURA MUNICIPAL DE ARAXÁ/MG

Secretaria M. de Obras Públicas e Mobilidade Urbana

Avenida Rosália Isaura nº 275, Bairro Guilhermina Vieira Chaer

Centro Administrativo - Fone: 3691-7039/3691-7054

ANEXO III MODELO DE DECLARAÇÃO GERAL

A PREFEITURA MUNICIPAL DE ARAXÁ - MG
PROCESSO LICITATÓRIO Nº 054/2018
MODALIDADE PREGÃO PRESENCIAL Nº 08.044/2018

A Empresa _____, com sede na Rua/Av. _____ nº _____, Bairro _____ na cidade de _____ Estado de _____, inscrita no CNPJ sob o nº _____, neste ato representada pelo seu Sócio gerente/Administrador o Sr. _____, inscrito no CPF nº _____ e RG nº _____ SSP/_____, que subscreve a presente, **DECLARA, POR ESTE E NA MELHOR FORMA DE DIREITO, QUE:**

1 - CONHECE E CONCORDA com os termos do Edital PREGÃO PRESENCIAL nº 08.044/2018, e dos respectivos anexos. **DECLARA** que, estão incluídos na proposta todos os custos diretos e indiretos. **DECLARA** ainda, que acatará integralmente quaisquer decisões que venham a ser tomadas pela Comissão Permanente de Licitações ou pela Prefeitura, quanto a habilitação, classificação e adjudicação, ressalvados os direitos legais de recursos permitidos à licitante.

2 - NÃO EXISTE NENHUM IMPEDIMENTO SUPERVENIENTE no que diz respeito a habilitação/ participação para a presente licitação, por não ter ou estar sofrendo nenhuma penalidade no âmbito da Administração Federal, Estadual ou Municipal, centralizada e autárquica, não se encontrando em concordata ou estado falimentar, arcando civil e criminalmente pela presente afirmação.

3 - NÃO FOI DECLARADA INIDÔNEA NEM SUSPENSA do direito de licitar ou contratar com a Administração Pública, nos termos do inciso IV do artigo 87 da Lei 8.666, de 21 de junho de 1993 e suas alterações, bem como comunicarei qualquer fato ou evento superveniente à entrega dos documentos para cadastramento, que venha alterar a atual situação quanto à capacidade jurídica, técnica, regularidade fiscal e econômico-financeira.

4 - Que por este e na melhor forma de direito, que **ASSUMIMOS O COMPROMISSO** de executar o objeto do referido Processo licitatório, de acordo com as especificações contidas no Edital, assim como atendendo as Normas Técnicas e Legislações vigentes cabíveis.

5 - QUE ASSUMIMOS O COMPROMISSO de manter os preços conforme condição expressa em nossa Proposta de preços, incluindo nestes preços todos os custos diretos, indiretos e benefícios necessários à perfeita execução do objeto da Licitação em questão, tais como: mão de obra, seguros, encargos trabalhistas e previdenciários, lucros, depreciações e quaisquer outras despesas acessórias e necessárias não especificadas no Edital, relativas ao objeto desta licitação.

6 - Por este e na melhor forma de direito, que **não possuímos** em nosso quadro societário servidor público da ativa, e empregado de empresa pública ou de sociedade de economia mista e por fim nenhum tipo de impedimento para celebrar contrato com a prefeitura municipal de Araxá-MG, ou com qualquer entidade da administração pública, ficando em caso positivo, ressalvado ao Pregoeiro e Equipe de Apoio o direito de analisar os fatos para eventual impugnação, observados os termos do Edital PREGÃO PRESENCIAL nº. 08.044/2018 e dos respectivos documentos e anexos da licitação.

7 - Por fim, **DECLARAMOS** para fins do disposto no inciso V do artigo 27 da Lei nº 8.666, de 21 de junho de 1993 em cumprimento do disposto no [inciso XXXIII do art. 7º da Constituição Federal. \(Incluído pela Lei nº 9.854, de 1999\)](#) que **NÃO EMPREGAMOS MENOR** de 18 (dezoito) anos em trabalho noturno, perigoso ou insalubre e de qualquer trabalho a menores de 16 anos, () salvo na condição de aprendiz a partir de 14 anos de idade.

_____, _____ de _____ de 2018.

Nome
REPRESENTANTE LEGAL DA EMPRESA
Carimbo de CNPJ



PREFEITURA MUNICIPAL DE ARAXÁ/MG

Secretaria M. de Obras Públicas e Mobilidade Urbana

Avenida Rosália Isaura nº 275, Bairro Guilhermina Vieira Chaer

Centro Administrativo - Fone: 3691-7039/3691-7054

ANEXO IV

MODELO DE TERMO DE CREDENCIAMENTO

A

Prefeitura Municipal de Araxá - MG

Processo Licitatório nº 054/2018

Modalidade Pregão Presencial nº 08.044/2018

Credencio o(a) Senhor(a) _____,
(nacionalidade, estado civil, profissão), portador do Registro de Identidade nº _____,
expedido pela _____, devidamente inscrito no Cadastro de Pessoas Físicas (CPF), sob o nº
_____, residente na rua _____, nº
_____, cidade de _____ a participar da Licitação instaurada pelo Município de Araxá-MG,
na modalidade Pregão Presencial nº 08.044/2018, na qualidade de REPRESENTANTE LEGAL,
outorgando-lhe plenos poderes para pronunciar-se em nome da empresa
_____, CNPJ/MF nº _____, bem
como praticar os atos necessários para representar a empresa, usando dos recursos legais e
acompanhando-os, conferindo-lhes, ainda, poderes especiais para assinar ata, desistir de recursos,
interpô-los e demais condições necessária ao fiel cumprimento deste termo.

_____, em ____ de _____ de 2018.

Nome do dirigente da empresa

Assinatura do dirigente da empresa

(firma reconhecida)

CARIMBO DA EMPRESA



PREFEITURA MUNICIPAL DE ARAXÁ/MG

Secretaria M. de Obras Públicas e Mobilidade Urbana

Avenida Rosália Isaura nº 275, Bairro Guilhermina Vieira Chaer

Centro Administrativo - Fone: 3691-7039/3691-7054

ANEXO V

DECLARAÇÃO DE PLENO ATENDIMENTO AOS REQUISITOS DE HABILITAÇÃO

A

Prefeitura Municipal de Araxá - MG

Processo Licitatório nº 054/2018

Modalidade Pregão Presencial nº 08.044/2018

A Empresa _____, com sede na Rua/Av. _____ nº _____, Bairro _____ na cidade de _____ Estado de _____, inscrita no CNPJ sob o nº _____, neste ato representada pelo seu Sócio gerente/Administrador o Sr. _____, inscrito no CPF nº _____ e RG nº _____ SSP/_____, que subscreve a presente, **DECLARA** sob as penas da lei e para efeito de cumprimento ao estabelecido no inciso VII do artigo 4º da lei federal nº 10.520, de 17 de julho de 2002, que atende plenamente os requisitos de habilitação constantes do Edital de Pregão nº 08.044/2018, estando ciente de que caso não sejam verificadas as condições acima mencionadas, estaremos sujeitos as sanções administrativas previstas nas leis que regem o presente Edital de Licitação.

Por ser expressão da verdade, firmo o presente.

_____, em ____ de _____ de 2018.

Nome do dirigente da empresa
Assinatura do dirigente da empresa



PREFEITURA MUNICIPAL DE ARAXÁ/MG

Secretaria M. de Obras Públicas e Mobilidade Urbana

Avenida Rosália Isaura nº 275, Bairro Guilhermina Vieira Chaer

Centro Administrativo - Fone: 3691-7039/3691-7054

ANEXO VI

ATESTADO DE VISITA TÉCNICA DE OBRA

Prefeitura Municipal de Araxá - MG

Processo Licitatório nº 054/2018

Modalidade Pregão Presencial nº 08.044/2018

Declaramos para fins de direito que a Empresa _____,
inscrita no CNPJ nº _____, com Rua/Av.
_____ nº _____, Bairro _____ -
_____, através de seu representante técnico o Engº.
_____, CREA nº _____,
esteve no local de execução da obra destinado a **contratação de empresa especializada em engenharia civil, incluindo o fornecimento de material e mão de obra para intervenção em galeria estrutural em galeria e abas de ligação da Avenida Padre Vicent Priant e Rua dos João de Barros, conforme previsto neste edital e seus anexos**, visitando e tomando conhecimento de todas as informações e das condições locais para cumprimento das obrigações do objeto do referido Pregão. A visita realizada e os elementos necessários á elaboração da proposta, bem como, o desenvolvimento dos serviços a serem realizados, de modo a não incorrer em omissões que jamais poderão ser alegadas pela empresa em favor de eventuais pretensões de acréscimos de serviços. Não serão aceitas reclamações posteriores sob alegação de aumento de serviços ou materiais não relacionados no projeto básico.

Araxá/MG, ____ de _____ de 2018.

Vicente Martins de Oliveira Júnior

Engenheiro Civil CREA-MG 21.748/D

Assessor Executivo

Secretaria Municipal de Obras Públicas e Mobilidade Urbana



PREFEITURA MUNICIPAL DE ARAXÁ/MG

Secretaria M. de Obras Públicas e Mobilidade Urbana

Avenida Rosália Isaura nº 275, Bairro Guilhermina Vieira Chaer

Centro Administrativo - Fone: 3691-7039/3691-7054

ANEXO VII

IDENTIFICAÇÃO DO RESPONSÁVEL PELA ASSINATURA DO CONTRATO PESSOA JURÍDICA/CONTA CORRENTE

Prefeitura Municipal de Araxá - MG

Processo Licitatório nº 054/2018

Modalidade Pregão Presencial nº 08.044/2018

Identificação do responsável pela assinatura do contrato, se necessário, caso vencedora.

Razão Social:			
CNPJ:			
Nome do representante:			
Cargo na Empresa:			
CPF:	RG:	Órgão Expedidor:	
Nacionalidade:			
Estado civil:			
Profissão:			
Endereço residencial:			
Bairro:			
Cidade:			
CEP:			
E-mail:			
Telefone comercial:			Celular:
Dados bancários da empresa para recebimento de pagamentos:			
Banco:			
Agência:			
Conta Corrente:			

Local e Data

Representante Legal ou Procurador do Licitante
(nome e assinatura)



PREFEITURA MUNICIPAL DE ARAXÁ/MG

Secretaria M. de Obras Públicas e Mobilidade Urbana

Avenida Rosália Isaura nº 275, Bairro Guilhermina Vieira Chaer

Centro Administrativo - Fone: 3691-7039/3691-7054

ANEXO VIII

MODELO DE DECLARAÇÃO DE DISPONIBILIDADE DE PESSOAL/ APARELHAMENTO TÉCNICO E CONHECIMENTO DAS CONDIÇÕES E LOCAL DA OBRA

A Prefeitura Municipal de Araxá - MG

Processo Licitatório nº 054/2018

Modalidade Pregão Presencial nº 08.044/2018

A Empresa _____, com sede na Rua/Av. _____ nº _____, Bairro _____ na cidade de _____ Estado de _____, inscrita no CNPJ sob o nº _____, neste ato representada pelo seu Sócio gerente/Administrador o Sr. _____, inscrito no CPF nº _____ e RG nº _____ SSP/ _____,

DECLARA, PARA FINS DE DIREITO, EM ATENDIMENTO AO INCISO II E III DO ART. 30 DA LEI 8.666/93, QUE:

1 - Caso seja declarada vencedora do objeto licitado, que dispomos de aparelhamento e pessoal técnico adequado e qualificado para a prestação dos serviços.

2 - Que recebemos os documentos e tomamos conhecimento de todas as informações, bem como as condições e peculiaridade inerentes á natureza dos trabalhos, locais e elementos necessários que possam vir a ter influência no valor da proposta destinado ao cumprimento das obrigações do objeto da licitação.

3 - Que não visitamos o local onde será executado o objeto da licitação, por opção própria, assumindo assim e CONCORDANDO com todas as condições estabelecidas no Edital e seus Anexos, e que, ainda, assumimos toda e qualquer responsabilidade pela ocorrência de eventuais prejuízos em virtude da omissão na verificação das condições do local de execução do objeto do referido Processo Licitatório.

4 - Assumimos total responsabilidade por esta declaração e ficando impedida, no futuro, de pleitear, por força do conhecimento declarado, quaisquer alterações contratuais de natureza técnica ou financeira.

Por ser a expressão da verdade, firmamos o presente.

_____, _____ de _____ de 2018.

Nome/Assinatura Representante legal empresa



ANEXO IX

MODELO DE DECLARAÇÃO

ENQUADRAMENTO COMO MICRO-EMPRESA OU EMPRESA DE PEQUENO PORTE

A Prefeitura Municipal de Araxá - MG
Processo Licitatório nº 054/2018
Modalidade Pregão Presencial nº 08.044/2018

[nome da empresa], endereço completo, inscrita no CNPJ sob o n.º [xxxx], neste ato representada pelo [cargo] [nome do representante legal], portador da Carteira de Identidade nº [xxxx], inscrito no CPF sob o nº [xxxx], para fins do disposto no Edital **Pregão Presencial nº 08.044/2018, D E C L A R A**, sob as penas da lei, que cumpre os requisitos legais para a qualificação como microempresa ou empresa de pequeno porte estabelecidos pela Lei Complementar nº 123, de 14 de dezembro de 2006, em especial quanto ao seu art. 3º, estando apta a usufruir o tratamento favorecido estabelecido nessa Lei Complementar.

Declaro, ainda, que a empresa está excluída das vedações constantes do parágrafo 4º do artigo 3º da Lei Complementar nº 123, de 14 de dezembro de 2006, e que se compromete a promover a regularização de eventuais defeitos ou restrições existentes na documentação exigida para efeito de regularidade fiscal, caso seja declarada vencedora do certame.

Declaro, mais, sob as penalidades desta lei, ser:

() **MICROEMPRESA** - Receita bruta anual igual ou inferior a R\$ 360.000,00 e estando apta a fruir os benefícios e vantagens legalmente instituídas por não se enquadrar em nenhuma das vedações legais.

() **EMPRESA DE PEQUENO PORTE** - Receita bruta anual superior a R\$ 360.000,00 e igual ou inferior a R\$ 4.800.000,00, estando apta a fruir os benefícios e vantagens legalmente instituídas por não se enquadrar em nenhuma das vedações legais.

[local], _____ de _____ de 2018.

Representante Legal ou Procurador do Licitante
(nome e assinatura)
(firma reconhecida)

Contador da Licitante e nº do CRC
(nome e assinatura)
(firma reconhecida)



ANEXO X
MINUTA DE CONTRATO

CONTRATO DE SERVIÇOS DE ENGENHARIA QUE ENTRE SI CELEBRAM O MUNICÍPIO DE ARAXÁ-MG E A EMPRESA _____.

Ref. Processo Licitatório nº 054/2018.

Modalidade Pregão Presencial nº 08.044/2018.

Contrato nº _____/2018

Pelo presente instrumento o **MUNICÍPIO DE ARAXÁ - MG**, inscrito no CNPJ sob nº 18.140.756/0001-00, com sede na Rua Presidente Olegário Maciel, nº 306, CEP: 38.183-186, Centro, a seguir denominado **CONTRATANTE**, neste ato representado por seu Prefeito Municipal, o **Dr. ARACELY DE PAULA**, brasileiro, agente político, inscrito no CPF 004.554.826-91, residente e domiciliado na Rua Padre Alaor, 120, Apto. 701, CEP. 38.184-018, Centro, Araxá-MG, e a empresa _____, pessoa jurídica de direito privado, inscrita no CNPJ nº _____ e Insc. Estadual nº _____, com sede na Rua/Avenida _____ nº _____, Bairro _____, _____, a seguir denominada **CONTRATADA**, neste ato representada por _____ (qualificação do representante), portador do CPF nº _____, residente e domiciliado a Rua/Avenida _____ nº _____, Bairro _____, _____, resolvem firmar o presente Contrato de Serviços de Engenharia conforme previsto no objeto abaixo, em conformidade com o Processo Licitatório nº 054/2018 na modalidade Pregão Presencial nº 08.044/2018, sob a regência da Lei Municipal nº 4.724 de 09 de agosto de 2005, Decreto Municipal nº 404 de 06 de setembro de 2005, pela Lei nº 10.520 de 17 de julho de 2002, pelo Decreto nº 3.555, de 08 de agosto de 2000, Lei Complementar 123 de 14 de dezembro de 2006 e subsidiariamente pela Lei nº 8.666, de 21 de junho de 1993, suas alterações, e demais normas pertinentes, e pelas condições estabelecidas pelo presente Edital e seus respectivos anexos, cada qual naquilo que couber, e mediante as seguintes cláusulas e condições:

1 - CLÁUSULA PRIMEIRA - DO OBJETO

1.1 - Constitui objeto da presente instrumento a contratação de empresa especializada em engenharia civil, incluindo o fornecimento de material e mão de obra para intervenção em galeria estrutural em galeria e abas de ligação da Avenida Padre Vicente Priant e Rua dos João de Barros, conforme licitação nº 054/2018.

1.2 - Os serviços, objeto deste contrato, serão executados em obediência ao Edital e seus anexos (Pregão Presencial nº 08.044/2018) que passam a fazer parte integrante deste contrato, como se nele transcritos estivessem.

1.3 - Os serviços serão contratados para execução indireta, em regime de **empreitada por preço unitário**, na forma deste contrato, obedecendo integralmente, às especificações fornecidas pelo **CONTRATANTE** integrantes da proposta da **CONTRATADA**.

2 - CLÁUSULA SEGUNDA - DA VIGÊNCIA E EXECUÇÃO DO CONTRATO

2.1 - O presente contrato terá vigência a partir da data de sua assinatura vigorando por 6(seis) meses, ou seja, até _____, com eficácia legal a partir da publicação de seu extrato.



2.2 - O prazo para execução da obra será de 3(três) meses conforme previsto no cronograma físico financeiro.

3 - CLÁUSULA TERCEIRA - DA PRORROGAÇÃO

3.1 - O prazo de vigência do contrato poderá ser prorrogado, em virtude de interesse público devidamente justificado, desde que mantidas as mesmas condições do contrato original, ressalvadas alterações necessárias à recomposição do equilíbrio econômico financeiro inicial e demais hipóteses previstas nos termos do art. 57, da Lei 8.666/93 e legislação pertinente.

4 - CLÁUSULA QUARTA - DO PREÇO E PAGAMENTO

4.1 - O preço global pela execução dos serviços objeto do presente contrato fica estimado em R\$
(.....).

4.2- Os pagamentos serão efetuados da seguinte forma:

4.2.1 - A **CONTRATADA** obterá pagamentos somente referentes aos serviços efetivamente executados, conforme medições efetuadas pela fiscalização da **CONTRATANTE**.

4.2.1.1 - A primeira medição só será paga após a apresentação obrigatória do:

- a) Relatório fotográfico (impresso e gravados em um CD);
- b) Apresentação da matrícula da obra(s) junto ao INSS;
- c) ART autêntica, quitada e registrada no CREA ou RRT autêntico, quitado e registrado no CAU;
- d) Diário de obras com as ocorrências diárias;
- e) Apresentação GFIP (Guia de recolhimento do FGTS e informações a Previdência Social);

4.2.1.2 - Nas medições mensais, até o término comprovado da obra, o pagamento só será efetuado após a apresentação obrigatória de:

- a) Diário de obras com as ocorrências mensais;
- b) Relatório fotográfico (impresso e gravados em um CD);
- c) Apresentação GFIP (Guia de recolhimento do FGTS e informações a Previdência Social);
- d) Apresentação GPS (Guia de Previdência Social);

4.2.1.3 - A última medição só será paga mediante a apresentação de Prova de regularidade para com a Seguridade Social (INSS) e a relativa ao Fundo de Garantia por Tempo de Serviço (FGTS), bem como laudo de recebimento provisório das obras emitidas pela fiscalização/supervisão do **CONTRATANTE**.

4.3 - As medições devem observar os preços unitários constantes da Proposta vencedora, levando-se em conta o avanço físico real dos serviços que, apresentado pela **CONTRATADA**, houver sido aprovado pelo **CONTRATANTE**.

4.4 - O pagamento será efetuado em até 30(trinta) dias após a emissão da nota fiscal e respectiva medição.

4.5 - Somente após o cumprimento de todas as exigências acima será contado o prazo para a liberação do pagamento.

4.6 - Em caso de irregularidade na emissão dos documentos fiscais, o prazo de pagamento será contado a partir de sua reapresentação, desde que devidamente regularizados.

4.7 - A Prefeitura poderá reter o pagamento das faturas nos seguintes casos:

I - imperfeição dos serviços executados;

II - obrigação da **CONTRATADA** com terceiros que, eventualmente, possa prejudicar a Prefeitura;



III - débito da **CONTRATADA** para com a Prefeitura quer provenha da execução do contrato, quer resulte de outras obrigações, conforme art. 55 da Lei 8.666/93;

IV - não cumprimento das obrigações contratuais, hipótese em que o pagamento ficará retido até que a **CONTRATADA** atenda a cláusula infringida.

4.15 - Nenhum pagamento isentará a **CONTRATADA** das responsabilidades e obrigações, nem implicará aceitação definitiva das obras e serviços executados.

4.16 - A Cada NF/Fatura apresentada será descontado, pelo Contratante, o percentual de 11% (onze por cento), referente a seguridade social, correspondente ao valor da mão de obra utilizada para realização dos serviços

4.17 - Inclui-se no preço ajustado no contrato todas as despesas verificadas para a execução das obras, serviços, instalações e fornecimentos contratados, inclusive mão de obra comum, técnica, especializada, e de supervisão; transporte de peças e empregados; utilização de ferramentas e de instrumentos especiais necessários à correta execução das obras, serviços, instalações e fornecimentos; obrigações tributárias, trabalhistas, prêmio de seguro, acidentes do trabalho, parafiscais, infelizmente, providenciárias, fiscais, etc.

4.18 - Todas as notas fiscais deverão constar o número do processo licitatório, sob pena de devolução pelo **CONTRATANTE**.

5 - CLÁUSULA QUINTA - DO EQUILÍBRIO ECONÔMICO FINANCEIRO

5.1- Na hipótese de fatos imprevisíveis, ou previsíveis, porém, de consequências incalculáveis, retardadores ou impeditivos da execução do ajustado, ou ainda, em caso de força maior, caso fortuito ou "fato do príncipe", configurando álea econômica extraordinária e extracontratual, este contrato poderá ser alterado, para restabelecer a relação que as partes pactuaram inicialmente entre os encargos do contrato e a retribuição da Administração para a justa remuneração do fornecimento, objetivando a manutenção do equilíbrio econômico - financeiro inicial do contrato.

6 - CLÁUSULA SEXTA - DO REAJUSTE

6.1 - A periodicidade de reajuste do valor do presente contrato será anual, contado a partir da data limite para apresentação das propostas, conforme disposto no art. 3º, §1º da Lei 10.192/2001 e art. 40, XI da Lei 8.666/93, mediante aplicação de índices.

6.1.1 - Os índices utilizados para reajuste tem por base o Índice Nacional de Custo da Construção Civil - INCC, calculado e divulgado pela Fundação Getúlio Vargas - FGV para as colunas específicas, publicado na Revista Conjuntura Econômica, ou outro que venha substituí-lo.

As medições serão reajustadas na forma da lei com aplicação da seguinte fórmula de reajuste:

$$R = \frac{li - lo}{lo} \times V$$

Onde:

- R = Valor da parcela de reajustamento procurado.
- lo = Índice de preço verificado no mês Da proposta.
- li = Índice de preços referente ao mês de reajustamento.
- V = Valor a preços iniciais da parcela do contrato de obras ou serviços a ser reajustado.
- li e lo = Fornecidos pelo INCC - FGV, Coluna 35.



6.2 - Caso os valores dos índices não estejam divulgados na data do cálculo do reajuste, serão utilizados os últimos índices disponíveis e o cálculo do reajuste será corrigido na medição seguinte.

6.3 - Caso ocorra eventuais atrasos na execução de responsabilidade da contratada, os reajustes serão calculados somente até as datas contratuais do evento gerador.

6.4 - Os reajustes serão formalizados por meio de apostilamento.

7 - CLÁUSULA SÉTIMA - DA FISCALIZAÇÃO

7.1 - Será competente para acompanhar, fiscalizar, conferir e autorizar o objeto deste contrato a Secretaria Municipal de Obras Públicas e Mobilidade Urbana da Prefeitura ou Comissão especialmente designada, observados os art. 67 a 70 da Lei Federal n.º 8.666/93.

7.2 - A **CONTRATADA** é obrigada a assegurar e facilitar o acompanhamento e a fiscalização dos serviços, bem como o acesso às fontes de informações que forem julgadas necessárias.

7.3 - O **CONTRATANTE** reserva-se o direito de não receber os serviços em desacordo com o previsto neste instrumento, podendo rescindi-lo e aplicar o disposto no art. 24, inciso XI, da Lei Federal nº 8.666/93.

7.4 - O responsável pelo acompanhamento da obra/serviços será o Sr. Marco Aurélio Rios, CPF nº 322.612.686-53, Engenheiro Civil CREA-MG nº 32.413/D, ou em sua falta outro que o Município de Araxá indicar.

7.5 - As decisões, comunicações, ordens ou solicitações deverão se revestir, obrigatoriamente, da forma escrita e obedecer às normas emanadas pelo **CONTRATANTE**.

8 - CLÁUSULA OITAVA - DO RECEBIMENTO DAS OBRAS E SERVIÇOS

8.1 - As obras e serviços serão recebidos:

I - provisoriamente, através de vistoria executada pelo responsável por seu acompanhamento e/ou fiscalização, mediante termo circunstanciado assinado pelas partes, em até 15 (quinze) dias da comunicação escrita da **CONTRATADA** e desde que considerados pelo **CONTRATANTE** em condições de funcionamento;

II - definitivamente, através de vistoria executada por profissional habilitado ou pela Secretaria Municipal de Obras Públicas e Mobilidade Urbana designada pela autoridade competente, mediante termo circunstanciado assinado pelas partes, após decorridos, no máximo, 90 (noventa) dias do recebimento provisório, e atendidas todas as exigências contratuais.

8.2 - A **CONTRATANTE** não aceitará ou receberá qualquer serviço com atraso, defeitos ou imperfeições, em desacordo com as especificações e condições constantes deste edital e seus anexos ou em desconformidade com as normas legais ou técnicas pertinentes ao objeto, cabendo à Contratada efetuar os reparos necessários em prazo a ser determinado, sem direito a indenização, sob pena de aplicação de sanções previstas e/ou rescisão contratual.

8.3. Ao considerar concluídos os serviços a **CONTRATADA** solicitará a Secretaria Municipal de Obras Pública e Mobilidade Urbana, em até 15(quinze) dias, que proceda a vistoria para fins de recebimento provisório dos serviços. O recebimento dar-se-á pelo **CONTRATANTE**, através de vistoria conjunta realizada pelo engenheiro civil da empresa e pela fiscalização da Secretaria Municipal de Obras Públicas



e Mobilidade Urbana.

8.3.1. No Termo de Recebimento Provisório serão registradas eventuais pendências constatadas na vistoria realizada em conjunto pelas partes contratantes, desde que aquelas não impeçam as sua utilização imediata.

8.3.2. Caso as eventuais pendências impeçam a utilização imediata e plena dos serviços executados, o Termo de Recebimento Provisório só será firmado após a solução completa e definitiva dos problemas, dentro do prazo estabelecido pela fiscalização do **CONTRATANTE**.

8.3.3. Decorrido o prazo de 90(noventa) dias após a assinatura do Termo de Recebimento Provisório, desde que não haja qualquer defeito falha ou imperfeição nos serviços executados, será firmado o Termo de Recebimento Definitivo dos serviços.

8.3 - O **CONTRATANTE** reserva-se o direito de não receber os serviços em desacordo com o previsto neste instrumento convocatório, podendo cancelar o contrato e aplicar o disposto no art. 24, inciso XI, da Lei Federal nº 8.666/93.

8.4 - O responsável pelo recebimento dos serviços será o Sr. Murilo Esteves Pires, CPF nº 248.805.406-25, Engenheiro Civil CREA-MG nº 39.727/D, ou em sua falta outro que o Município de Araxá indicar.

9 - CLÁUSULA NONA - VINCULAÇÃO

9.1 - Para todos os efeitos legais, fazem parte integrante do presente contrato o Edital Pregão Presencial nº 08.044/2018 e a proposta da **CONTRATADA**.

10 - CLÁUSULA DÉCIMA - DAS OBRIGAÇÕES

10.1 - Do CONTRATANTE:

10.1.1 - Efetuar os pagamentos devidos à **CONTRATADA**, na forma estabelecida no contrato.

10.1.2 - Supervisionar a execução dos serviços, com preposto idôneo e habilitado, efetuando inclusive medições para efeito de pagamentos.

10.1.3 - Emitir ordem de serviços de início de execução do presente contrato.

10.1.4 - Fornecer todos os documentos e informações necessárias ao desenvolvimento da obra.

10.1.5 - Garantir à **CONTRATADA** acesso à documentação técnica necessária (plantas de cadastro, etc.).

10.1.6 - Notificar a **CONTRATADA** por meio do gestor/fiscal, sobre qualquer irregularidade encontrada na execução dos serviços, inclusive acerca de possível aplicação de multa por descumprimento contratual, fixando-lhes, nos termos da lei, prazo para apresentação de defesa.

10.1.7 - Rejeitar todo e qualquer material de má qualidade e em desconformidade com as especificações deste Termo.

10.1.8 - Efetuar o recebimento provisório e definitivo do objeto, por meio da Secretaria Municipal de Obras Públicas e Mobilidade Urbana.

10.2 - Da CONTRATADA:

10.2.1. Manter, durante a execução dos serviços, em compatibilidade com as obrigações por ela assumidas, todas as condições de habilitação e qualificação exigidas na licitação.



PREFEITURA MUNICIPAL DE ARAXÁ/MG
Secretaria Municipal de Fazenda Planejamento e Gestão
Setor de Licitação - e-mail: licitacao@araxa.mg.gov.br
Rua Alexandre Gondim nº 112 - CEP 38183 -100 - Fone: 3691-7022/3691-7145

9.2.2 10 Designar um preposto, idôneo e habilitado, com poderes para representá-la, receber notificações da fiscalização da PMA e para tomar deliberações sobre todos os assuntos, para o bom e fiel cumprimento do contrato, sendo formal e previamente indicado à Administração.

10.2.3 - Cumprir todas as normas de segurança do trabalho, fornecer, inclusive, os respectivos equipamentos de proteção aos seus empregados.

10.2.4- Fornecer toda a mão de obra, materiais, ferramentas e equipamentos necessários ao pleno desenvolvimento dos serviços contratados.

10.2.5- Fornecer pessoal devidamente habilitado e qualificado para prestação dos serviços contratados.

10.2.6- Arcar com o pagamento de todos os encargos trabalhistas, sociais, previdenciários e outros advindos do contrato.

10.2.7- Responder por quaisquer danos que venham a ser causado ao **CONTRATANTE** ou a terceiros, por seus empregados ou prepostos, no exercício de suas tarefas.

10.2.8- Registrar o Contrato no CREA ou no CAU, enviando para a Prefeitura Municipal de Araxá, uma cópia registrada.

10.2.9- Deverá o Responsável Técnico da **CONTRATADA**, acompanhar todas as etapas dos serviços.

10.2.10 - Responsabilizar-se integralmente para com a execução do objeto contratado, sendo que a presença da fiscalização da PMA, não diminui ou exclui esta responsabilidade.

10.2.11 - Cumprir corretamente as instruções do **CONTRATANTE** em relação ao local onde deverá ser executado os serviços, devendo executá-los no prazo máximo pré-estabelecido.

10.2.12 - Assumir, por sua exclusiva responsabilidade, as despesas com assistência médica e hospitalar de pessoal alocado aos serviços em condições normais ou em regime de horário extraordinário.

10.2.13 - Segurar, obedecendo a disposições trabalhistas e previdenciárias específicas, todo o pessoal aplicado ao objeto Contratado, contra riscos de acidente do trabalho.

10.2.14 - Prover os empregados de identificação, zelando para que os mesmos trabalhem de forma zelosa e ordeira.

10.2.15 - Contratar e dispensar, às suas expensas e sob sua exclusiva responsabilidade, todo o pessoal necessário à prestação dos serviços contratados, bem como, o pagamento dos encargos trabalhistas e sociais devidos, nos prazos da lei.

10.2.16 - Apresentar ao **CONTRATANTE**, duas vias quitadas da guia de recolhimento junto ao CREA dos serviços em epígrafe.

10.2.17 - Manter no canteiro de obra o Diário de Obras atualizado diariamente.

10.2.18 - Fornecer mão de obra, equipamentos e utensílios necessários à execução dos serviços contratados. Todos os equipamentos e utensílios a serem utilizados na prestação dos serviços, serão de responsabilidade da Contratada, não se responsabilizando a **CONTRATANTE**, pelo extravio dos mesmos. As despesas com transporte dos equipamentos e utensílios correrão por conta da **CONTRATADA**, bem como o seguro contra roubo e incêndio.



10.2.19 - Responsabilizar-se pela supervisão, coordenação e execução dos serviços contratados, devendo comandá-los por seus prepostos, obrigando-se a observar todos os requisitos recomendados pelas normas brasileiras pertinentes, podendo a **CONTRATANTE**, a seu exclusivo critério, pedir a substituição quando assim o desejar, sem qualquer ônus para a mesma, ficando ainda, facultado a esta, através dos seus representantes, a verificação dos serviços executados ou em execução, sem que, razão disso cesse ou fique diminuída a responsabilidade da **CONTRATADA** pela perfeição e segurança dos serviços executados.

10.2.20 - Manter no(s) local (is) dos serviços contratados profissional legalmente habilitado, o qual deverá permanecer na obra durante o tempo necessário para perfeita execução dos mesmos.

10.2.21 - Assumir todos os encargos previdenciários e trabalhistas e FGTS dos seus empregados utilizados na execução dos serviços, mantendo-os rigorosamente e de acordo com as disposições legais em vigor, no seguro contrato acidentes do trabalho e quaisquer outros que a lei exige ou venha a exigir.

10.2.22 - Providenciar identificação para os seus empregados utilizados na prestação dos serviços contratados, sem a qual os mesmos não poderão entrar nas instalações da **CONTRATANTE**.

10.2.23 - Responsabilizar-se pelo fornecimento, para **CONTRATANTE**, dos dados cadastrais dos empregados utilizados na execução dos serviços contratados, bem como pela atualização desses dados, entregando mensalmente à **CONTRATANTE**, cópia das guias de recolhimento dos encargos trabalhistas, previdenciários e demais exigidos pela legislação em vigor.

10.2.24 - Responder perante a **CONTRATANTE** e a terceiros por prejuízos causados em razão dos atos praticados na execução dos serviços a seu cargo, por si e por seus empregados utilizados direta ou indiretamente.

10.2.25 - Fornecer aos seus empregados utilizados na execução dos serviços contratados, transporte, refeições, uniformes e equipamentos de proteção individual, observando os padrões já utilizados pelos empregados da **CONTRATANTE** ou indicados por ela.

10.2.26 - Atender ao que determina a NR - Norma Regulamentadora nº 07 da Portaria nº 3.214/78 do Ministério do Trabalho e Emprego, principalmente sobre os registros dos empregados alocados aos serviços, bem como, seus exames médicos (admissional, periódico e demissional), e a primeira via do ASO (atestado de Saúde Ocupacional), a jornada de trabalho de 220h/mês, deverão permanecer no local da prestação dos serviços à disposição da Gerência do Contrato e da Fiscalização do Ministério do Trabalho.

10.2.27 - Cumprir as Normas Regulamentadoras do Ministério do Trabalho sobre segurança, higiene e medicina do Trabalho, assim como as Normas e Procedimentos da Segurança da Contratante. Assumir, por sua conta, os encargos de assistência médica de pronto-socorro do seu pessoal.

10.2.28 - Ficar a cargo da **CONTRATADA** toda a segurança e prevenção contra acidentes do trabalho do pessoal empregado na execução dos serviços contratados, devendo esta exercer severa vigilância sobre os mesmos.

10.2.29 - Manter limpa e organizada a área de trabalho durante e no término dos serviços. A liberação de pagamento total ou parcial ficará condicionada ao cumprimento também deste item.

10.2.30 - No caso de eventual reclamação trabalhista promovida contra a **CONTRATADA**, pelos empregados utilizados na execução dos serviços objeto do contrato, em que a **CONTRATANTE** seja chamada, como solidária, fica desde já pactuada que a **CONTRATADA** se obriga a tomar todas as



medidas e providências cabíveis, visando excluir a **CONTRATANTE** do polo passivo da relação processual, assumindo, ela **CONTRATADA**, em qualquer caso, toda e qualquer responsabilidade por eventual débito trabalhista oriundo do contrato, mesmo após o término do mesmo.

10.2.31 - Fica expressamente estipulado que não se estabelece por força do contrato objeto desta licitação, qualquer vínculo empregatício de responsabilidade da **CONTRATANTE**, com relação ao pessoal que a Contratada utilizar, direta ou indiretamente, na execução dos serviços contratados, correndo por conta exclusiva da **CONTRATADA**, única responsável como empregadora, todas as despesas com esse pessoal, inclusive os encargos decorrentes da legislação vigente, seja trabalhista, previdenciária, securitária ou qualquer outra, obrigando-se a **CONTRATADA** ao cumprimento das disposições legais, quer quanto à remuneração do seu pessoal como dos encargos de qualquer natureza, especialmente do seguro contra acidentes do trabalho.

10.2.32 Responsabilizar-se pelo cumprimento das normas regulamentadoras (NR's) de segurança do Ministério do Trabalho e Emprego, provendo seus empregados dos equipamentos de proteção individual (EPI), com respectivos CA (Certificado de Aprovação) atualizado, conforme a exigência de cada função e posto de trabalho, mantendo ficha de controle de fornecimento de EPI (atualizada e assinada), bem como realizar o treinamento quanto ao seu uso e conservação corretos.

11 - CLÁUSULA DÉCIMA PRIMEIRA - SUB-ROGAÇÃO

11.1 - No caso de cessação das atividades da **CONTRATADA**, no que se refere ao objeto do presente contrato, ou qualquer outra interrupção similar, a mesma ficará obrigada a cumprir os preceitos contratuais do **CONTRATANTE**, sub-rogar parcial ou totalmente o presente instrumento, com observância de tudo quanto se acha nele pactuado.

12 - CLÁUSULA DÉCIMA SEGUNDA - DOTAÇÃO ORÇAMENTÁRIA

12.1 - A dotação orçamentária destinada ao pagamento do objeto licitado está previsto na Lei Orçamentária para o exercício de 2018 e indicada no processo pela área competente da **CONTRATANTE**, discriminado nas seguintes dotações:

0210.15.451.0571.1.0022.4.4.90.51 - Obras e Instalações.

Ficha: 496 - (Fonte de recurso 01 0000) - Recursos Ordinários - Verba Municipal - Serviços de Contenção de Encostas.

13 - CLÁUSULA DÉCIMA TERCEIRA - DAS SANÇÕES ADMINISTRATIVAS

13.1 - De conformidade com o estabelecido nos artigos 86 e 87 da Lei nº 8.666/93, se a **CONTRATADA** descumprir as condições estabelecidas neste contrato ficará sujeita às seguintes penalidades:

a) multa de mora de até 10% (dez por cento) sobre o valor contratado, por atraso injustificado na execução do objeto deste contrato;

b) pela inexecução total ou parcial das condições deste contrato o **CONTRATANTE** poderá, garantida a prévia defesa, aplicar as seguintes sanções:

b.1) advertência;

b.2) multa de até 10% (dez por cento) sobre o valor contratado, a juízo da Administração;

b.3) declaração de inidoneidade para licitar ou contratar com a Administração Pública, enquanto perdurarem os motivos determinantes da punição ou até que seja promovida sua reabilitação, perante a



própria autoridade que aplicou a penalidade.

b.4) suspensão temporária de participação em licitações e impedimento de contratar com a Administração por prazo não superior a 2 (dois) anos;

b.4.1) Deixar de entregar ou apresentar documentação falsa exigida no certame;

b.4.2) Não manter a proposta;

b.4.3) Comportar-se de modo inidôneo;

b.4.4) Convocado dentro do prazo de validade da sua proposta, não celebrar contrato;

b.4.5) Ensejar o retardamento da execução do objeto do contrato;

b.4.6) Falhar ou fraudar na execução do contrato;

b.4.7) Cometer fraude fiscal.

13.2 - Se a **CONTRATADA** descumprir total ou parcialmente as obrigações do contrato, poderão ser aplicadas, conforme o caso, as seguintes sanções, sem prejuízo da reparação dos danos causados à Administração Pública, e eventuais responsabilidades civis e criminais:

a) Multa diária de 1% (um por cento) sobre o valor total atualizado do contrato por atraso injustificado;

b) O valor das multas corresponderá à gravidade da infração, até o máximo 10% (dez por cento) do valor contratado.

13.3 - Após a aplicação de qualquer penalidade prevista nesta cláusula, realizar-se-á comunicação escrita à empresa e publicação no Órgão de Imprensa Oficial, constando o fundamento legal da punição e informando que o fato será registrado no Cadastro da **CONTRATADA**.

13.4 - No caso de cobrança de multa diretamente da **CONTRATADA**, esta deverá ser recolhida dentro do prazo de 03 (três) dias úteis a contar da correspondente notificação.

13.5 - A penalidade de suspensão temporária de licitar previsto no item 13.1 alínea b.4 e seus subitens poderá ser aplicado nos seguintes casos, mesmo que desses fatos não resultem prejuízos à **CONTRATANTE**:

a) reincidência em descumprimento de prazo contratual;

b) descumprimento ou parcial cumprimento de obrigação contratual;

c) rescisão do contrato.

13.6 - A penalidade de declaração de inidoneidade poderá ser proposta à **CONTRATADA** que descumprir ou cumprir parcialmente obrigação contratual, desde que desses fatos resultem prejuízos à **CONTRATANTE**.

13.7 - As penalidades de suspensão temporária de licitar e contratar com a **CONTRATANTE** e de declaração de inidoneidade poderão ser aplicadas, ainda, à **CONTRATADA** que tenha sofrido condenação definitiva por prática de fraude fiscal no recolhimento de quaisquer tributos, ou deixe de cumprir suas obrigações fiscais, ou que tenha praticado atos ilícitos visando frustrar o objetivo do presente contrato.

13.8 - As penalidades previstas de advertência, suspensão temporária, ou de declaração de inidoneidade poderão ser aplicadas juntamente com a pena de multa.



13.9 - As penalidades previstas nesta cláusula serão aplicadas por competente autoridade, após a instrução do respectivo processo, no qual fica assegurada a ampla defesa da **CONTRATADA**.

14 - CLÁUSULA DÉCIMA QUARTA - DA INEXECUÇÃO E RESCISÃO CONTRATUAL

14.1 - A **CONTRATADA** reconhece, nos termos do art. 55, IX da Lei 8.666/93, os direitos do **CONTRATANTE** em caso de rescisão administrativa prevista nos artigos 77 a 80 do mesmo diploma legal.

14.2 - O contrato estará sujeito à rescisão, desde que ocorra qualquer das hipóteses previstas no art. 78, da Lei 8.666 de 21 de junho de 1993, a qual as partes expressamente se submetem, podendo a rescisão ser determinada:

14.2.1 - Por ato unilateral e escrito do **CONTRATANTE**, nos casos enumerados nos incisos I a XII, do citado artigo, quando nenhuma indenização será devida a **CONTRATADA**;

14.2.2 - Amigável, por acordo entre as partes, havendo conveniência para o **CONTRATANTE**: e,

14.2.3 - Judicial, nos termos da Lei.

15 - CLÁUSULA DÉCIMA QUINTA - DOS ILÍCITOS PENAIIS

15.1 - As infrações penais tipificadas na Lei nº 8.666/93, serão objeto de processo judicial na forma legalmente prevista, sem prejuízo das demais cominações aplicáveis.

16 - CLÁUSULA DÉCIMA SEXTA - DAS SUBEMPREITADAS

16.1 - Para a contratação de subempreiteiras será exigida prévia autorização do **CONTRATANTE**, precedida das justificativas quanto aos motivos, natureza e extensão dos serviços subempreitados.

16.2 - Para subempreitadas de grande vulto, a critério do **CONTRATANTE**, poderá ser exigida a apresentação de documentação relativa à habilitação jurídica, à qualificação técnica, à qualificação econômico-financeira e à regularidade fiscal da subempreiteira.

16.3 - Com base nesses elementos o **CONTRATANTE** poderá rejeitar os pretendentes que apresentarem documentação incompatível com o padrão do empreendimento e o volume de serviços a serem subempreitados.

16.4 - A responsabilidade total da execução das obras, serviços, instalações e fornecimentos contratados, no caso de subempreitada continuará sempre a cargo da **CONTRATADA**, seja qual for a forma, o volume ou a natureza da subempreitada.

17 - CLÁUSULA DÉCIMA SÉTIMA - DAS INCIDÊNCIAS FISCAIS, ENCARGOS, SEGURO, ETC

17.1 - Correrão por conta exclusiva da **CONTRATADA** todos os impostos e taxas que forem devidos em decorrência do objeto deste contrato, bem como as contribuições devidas à Previdência Social, encargos trabalhistas, prêmios de seguro e de acidentes de trabalho, emolumentos e outras despesas que se façam necessárias à execução dos serviços, inclusive o recolhimento da anotação de responsabilidade técnica da obra junto ao CREA ou CAU, com a apresentação do comprovante antes do início das obras.



18 - CLÁUSULA DÉCIMA OITAVA - DOS RECURSOS

18.1 - Das decisões relativas à rescisão contratual e aplicação das sanções previstas neste instrumento cabem os recursos constantes do art. 109, da Lei nº 8.666/93, de 21 de junho de 1993, sendo processados de acordo com as disposições dos parágrafos do mesmo artigo.

19 - CLÁUSULA DÉCIMA NONA - DAS ALTERAÇÕES

19.1- O presente contrato poderá ser alterado unilateralmente pela **CONTRATANTE** ou por acordo entre as partes, nos casos previstos no Art. 65, da Lei 8.666/93 e suas alterações.

20 - CLÁUSULA VIGÉSSIMA - DAS GARANTIAS DA EXECUÇÃO

20.1. Em garantia da fiel e efetiva execução dos trabalhos contratados, a **CONTRATADA** prestou caução, sob a modalidade de, em data de, no valor de R\$ (.....), correspondente a 5% (cinco por cento) do valor a preços iniciais do contrato, conforme (comprovante ou Guia de Recolhimento de número, efetivada em data de, que integra o presente instrumento.

20.2. A garantia prestada tem validade durante a execução deste contrato e 03 (três) meses após o termo de vigência contratual, devendo ser renovada a cada prorrogação.

20.3. Durante a execução dos trabalhos, a **CONTRATADA** reforçará a caução acima referida de modo a perfazer, permanentemente, um total correspondente a 5% (cinco por cento) do valor contratual a preços iniciais mais aditivos e reajustamentos se os houver.

20.4. A garantia prestada pela **CONTRATADA**, qualquer que seja a modalidade escolhida, assegurará o pagamento de: **(1)** prejuízos advindos do não cumprimento do objeto deste contrato; **(2)** prejuízos diretos causados à Administração decorrentes de culpa ou dolo durante a execução deste contrato; **(3)** multas moratórias e punitivas aplicadas pelo **CONTRATANTE** à **CONTRATADA**.

20.5. O garantidor não é parte para figurar em processo administrativo instaurado pelo Município de Araxá com o objetivo de apurar prejuízos e/ou aplicar sanções à **CONTRATADA**.

20.6. A garantia prestada, inclusive na modalidade seguro-garantia, poderá ser executada total ou parcialmente, para fins de ressarcimento, indenização inclusive a terceiros e pagamento de multas contratuais de qualquer natureza.

20.7. A garantia quando prestada em dinheiro pela **CONTRATADA** lhe será restituída ou liberada após o Recebimento Definitivo do(s) serviço(s) objeto deste contrato e somente após a comprovação que a **CONTRATADA** cumpriu com todas as obrigações contratuais e desde que não haja no plano administrativo, pendência de qualquer reclamação a elas relativas.

20.8 - A restituição dos valores caucionados ocorrerá na forma e segundo os procedimentos previstos na Lei no 8.666, de 21/06/93, e suas alterações posteriores, e no que couber, nas normas estabelecidas no Edital nº Pregão Presencial nº 08.044/2018.

21 - CLÁUSULA VIGÉSSIMA PRIMEIRA - DO FORO

21.1 - As partes elegem o Foro da Comarca de Araxá-MG, com renúncia expressa de qualquer outro, para dirimir quaisquer dúvidas ou controvérsias eventualmente decorrentes do presente contrato.



22 - CLÁUSULA VIGÉSIMA SEGUNDA - CASOS OMISSOS

22.1 - Os casos omissos serão resolvidos à luz da Lei nº 8.666/93 e suas modificações, e pelo código de defesa do consumidor cujas normas incorporadas ao presente contrato.

23 - CLÁUSULA VIGÉSIMA TERCEIRA - DA PUBLICAÇÃO

23.1 - O extrato do presente contrato será publicado no Órgão da imprensa oficial por conta do **CONTRATANTE**.

23.2 - E, por estarem justas, as partes firmam o presente instrumento em 03 (três) vias de igual teor e forma, na presença das testemunhas abaixo.

Araxá, ____ de _____ de 2018.

Município de Araxá-MG
Dr. Aracely de Paula
Prefeito Municipal
CONTRATANTE

Empresa
Representante Legal
CONTRATADA

Testemunhas:

CPF: _____

CPF: _____